

國立臺北大學犯罪學研究所  
碩士論文

指導教授:黃蘭嫻 博士

大臺北地區旅遊樓鳳新興性產業分析

An Empirical Analysis of Emerging Tourism Prostitution  
and Sex Industry in Greater Taipei Area.

本論文獲得法務部司法官學院108年傑出碩博士犯罪防治研究論文獎

研究生:張榮哲

中華民國一〇八年七月

國立臺北大學

社會科學學院犯罪學研究所碩士班

107 學年度第 2 學期畢業生論文

研究生：張榮哲 撰

業經本委員會審議通過

題 目：大臺北地區旅遊樓鳳新興性產業分析

論文考試委員：

召集人

王伯倫

委員

王伯倫

委員

林 鍾 沂

委員

黃 蘭 媛

指導教授

黃 蘭 媛

系(所)主任

周 博 如

論文口試及格日期：

中 華 民 國 108 年 7 月 11 日

## 謝誌

完成論文後發現學術研究真是一條艱辛的路，只能持續往前直到終點，慢一點也沒關係，只要能到達就好，千萬不要半途而廢，希望我兒子以後能看到這段話。在重新開始念書的一路上願意幫助的貴人非常多，首先需要感謝的是工作上的長官，讓我能任性的去念研究所，畢竟警員念研究所非常沒有實質效益，完全沒幫助也沒加錢，而且還會被嫌棄，也不會致贈紀念品。

也非常感謝臺北大學犯罪研究所開設推甄項目，讓我有機會能夠參加考試，不用跟其他優秀的應屆生一起競爭，他們都非常優秀，夾雜在當中讓我時常感到自身的不足，就像是雞在鶴群一般。十分感念研究所內各位教授的指導，讓我能犯罪學領域站在巨人的肩膀上，尤其是感謝指導教授黃蘭嫻女士，很抱歉我必須打女士表示尊重，雖然字面看起來很老氣，但黃老師心非常年輕，當然人也是，十分融入學生，像是會跟學生一起去夜店；且能傾聽學生的訴求，如將期末考方式改變，尤其花費很多的時間、心力、眼力在看我的論文，指導論文這件事，真是難為每位指導教授了。

在與黃老師討論時我都戲稱論文寫完只會有三個人看過，除了指導教授也就是其他兩位口試委員，被迫接受我的荼毒。萬分感謝兩位教授，分別是臺北大學的林鍾沂教授與銘傳大學的王伯頌教授，原本是有幸請到侯崇文教授指導，但因為寫得太慢，教授都退休了……非常感謝侯老師當初對我的論文有興趣。兩位教授分別對論文各面向都提點了許多，讓我能將整篇論文修改的思路更加開闊，非常感謝。

在完成學業的三年間，研究所林惠華助教與小媳婦洪怡佩幫助非常多，非常感謝所辦的兩位。也感謝研究所同學不嫌棄一個走不知路的老學生，G妮、克勤、Jerry、lulu、元婷學姐、小雯、琬鈿、大嫻等幫忙完成各項課題。

在念了研究所後發現時間流逝似乎變成三倍速，工作、學業還有家庭，在求學過程中我的太太曉婷懷了兒子丹魁，平安出生母子均安非常感激我太太李曉婷女士，在照顧小孩的同時也幫忙對英文部分提供協助，順利在亞洲犯罪學會投稿並錄取，讓我能夠到馬來西亞發表論文，對念研究所沒有遺憾。

最後來統計一下完成此本論文總共花費時數，本次研究資料自行蒐集資料、自行整理資料。每日截取機房提供資料，不能偷懶每天都要做，資料不會等人，尤其是做性產業研究，旁人看起來就像是一個色情狂，每天都要看清涼圖片，就算出國遊玩也不能放棄擷取資料。2017下半年花費360個小時擷取資料，過錄機房資料約400小時，訪談研究對象約40小時，寫論文及修改約600小時，總時數約1400小時，學術研究真的是一步一腳印，沒辦法做假。一路上蒐集、分析資料以及呈現的方式都是學問，很多時候付出努力都成為徒勞無功，因論文需要取捨與去蕪存菁，但是花下去的時間都是有收穫的。謝謝大家!!

張榮哲 2019.08.20

# 國立臺北大學 107 學年度第二學期

## 學位論文提要

論文題目：大臺北地區旅遊樓鳳新興性產業分析

論文頁數：105

所組別：犯罪學研究所（學號：710564201）

研 究 生：張榮哲 指導教授：黃蘭嫻

論文提要內容：

隨著智慧型手機普及，智慧型手機所使用的通訊軟體也成為各類產品的銷售平台。研究者從中發現性產業也跟上時代，使用通訊軟體行銷“性”，如 LINE、微信等以此來向消費者推銷性服務，藉此推播性交易消息，恰好遇上臺灣普遍低薪，旅遊樓鳳以低價吸引消費者目光，在短時間內就在臺灣蓬勃發展，有取代傳統應召站模式的趨勢。

本研究旨在探索大臺北地區新興性產業-旅遊樓鳳。本次研究中因外籍性工作者使用旅遊簽證來台從事性工作，並在性產業安排下住進飯店或日租套房，故稱旅遊樓鳳。研究者實際加入性產業用以推銷的消費者 LINE 群組進行參與觀察，對每日性產業提供相關數據進行描述性統計分析。統計 2017 年 7-12 月每日性產業機房所通報大台北地區相關性服務資料，檢視四間機房報班資料後，篩選出資料最為齊全的 LINE2，以此間機房報班資料加以統計分析，及製作訪談大綱，透過友人介紹，訪談目前現正從事旅遊樓鳳業者與消費者各三名。

綜合描述統計以及訪談結果，發現邊境開放下跨國移動增加，導致新興性產業旅遊樓鳳興起。業者除降低成本外，也將行銷手段從生產者為導向的 4P（產品、價格、促銷及通路）轉變成消費者為導向的 4C（需求、成本、便利與溝通），是該性產業能快速發展的主因。此外總結出：性產業地下經濟大致符合自由市場經濟，而其地區特性、國籍分布與可及性，均能參照犯罪學中的日常生活理論；而訊息透明化，如價格、商品特性則是與理性選擇相關連。本次研究後分析犯罪結構後建立犯罪腳本，藉此還原該性產業犯罪過程，提供未來司法單位追訴及法律修正參考。

基於上述研究結果，提出管制面與實際面之建議。在管制上可對於外籍人士來台，尤其是針對持旅遊簽證或免簽證來臺而從事性工作之外籍人士加強管控，以及增加與其他國家司法互助，降低此類型地下經濟。在實際面，對本國未來設置性交易專區政策提出替選方案。

關鍵詞：旅遊性交易、跨國犯罪、犯罪腳本

## **ABSTRACT**

An Empirical Analysis of Emerging Tourism Prostitution and Sex Industry in Greater Taipei Area.

by

CHANG JUNG CHE

August 2019

ADVISOR: Dr. HUANG, LAN-YING

DEPARTMENT: GRADUATE SCHOOL OF CRIMINOLOGY

MAJOR : CRIMINOLOGY AND CRIMINAL JUSTICE

DEGREE: MASTER OF ARTS

With the advent of communication software, selling sex online developed. It integrated types of sex work and even took the place of traditional sex industry for a short time. As smartphones and social media such as LINE and WeChat have gained popularity among Taiwanese in the 2010s, online sex market was brought into sharp focus in Greater Taipei because of its high socioeconomic status. This study aims to explore the newly emerging sex industry, focusing on emerging tourism prostitution and its use of social media, in Taiwan.

Tourism prostitution in this study refers to foreign sex workers engage in selling sex in Taiwan via tourist Visa. They usually are arranged by the agent to stay in hotels or rent flat during their stay. The researcher conducted a descriptive analysis of prostitution data which is gathered by participant observation, that is, collecting pander groups' everyday posts on LINE during July to December in 2017. Then, interviews are made with 3 panders in the business and 3 male consumers.

The results reveal that firstly, most of the prostitutes in Taipei are from China, Malaysia and Thailand. Secondly, the characteristics of sex trade on LINE are identified as criminal organization and division and specialization of labor.

Moreover, the factors in the following play important roles in the ecology of crime: social organization, mixed-use neighborhoods and transportation. The findings of this study can be used to inform policy and future research on foreign sex workers and the business of commercial sex in Asia.

Keywords:

Tourism prostitution

Cross-boarder crime

Crime script

## 目錄

表目錄.....	VI
圖目錄.....	VII
第一章 緒論.....	1
第一節 臺灣性產業在廢娼後走向地下化.....	1
第二節 伴隨全球化發展的流動式性產業型態日益興盛.....	2
第三節 研究問題與目的.....	3
第四節 性產業鍊的組成與角色.....	4
第二章 文獻回顧.....	7
第一節 從我國性交易管理演進看性交易模式.....	7
第二節 臺灣性產業類型演進.....	10
第三節 國外性產業政策比較.....	16
第四節 從犯罪學理論探討性產業發展.....	21
第三章 研究方法與設計.....	25
第一節 研究方法.....	25
第二節 研究場域與研究個案.....	26
第三節 資料蒐集與分析方法.....	27
第四節 研究倫理.....	32
第五節 研究的信效度.....	33
第六節 研究者的角色定位.....	33
第四章 研究分析.....	35
第一節 旅遊樓鳳經營分析.....	35
第二節 角色與分工.....	66
第三節 旅遊樓鳳模式和傳統性產業模式的差異.....	69
第四節 小結.....	78
第五章 研究結論與建議.....	84
第一節 研究發現.....	84
第二節 研究建議與限制.....	89
附錄一 訪談同意書.....	103
附錄二 訪談大綱.....	104

## 表目錄

表 2-1-1 新南向國家人士違反社會秩序維護法之妨害善良風俗裁處案件人數統計表 .....	10
表 2-2-1 本國性產業現況 .....	15
表 3-3-1 研究對象一覽表 .....	32
表 4-1-1 應召站模式與旅遊樓鳳模式比較 .....	40
表 4-1-2 各國籍報班人次 .....	41
表 4-1-3 各國籍半年內報班人數比較 .....	45
表 4-1-4 各地區營業點位 .....	52
表 4-1-5 各地區半年份人數 T 檢定 .....	57
表 4-2-1 旅遊樓鳳性產業角色結構 .....	68
表 4-3-1 機房報班一覽表 .....	70
表 4-3-2 快速地區特定連結 .....	71
表 4-3-3 加值性服務項目 .....	75
表 4-4-1 犯罪流程腳本工作分配 .....	82





## 圖目錄

圖 4-1-1 性工作者人數趨劫.....	35
圖 4-1-2 營業點位成長表.....	36
圖 4-1-3 應召站分配模式.....	39
圖 4-1-4 旅遊樓鳳分配模式.....	39
圖 4-1-5 各國籍人數報班比例分布.....	42
圖 4-1-6 2017 年下半年各國籍人數變化.....	43
圖 4-1-7 2017 年 12 月東南亞籍性工作者來臺人數.....	46
圖 4-1-8 臺灣籍性交易報價.....	48
圖 4-1-9 中國大陸籍性交易報價.....	49
圖 4-1-10 東南亞籍性交易報價.....	50
圖 4-1-11 東南亞籍每月性交易報價.....	51
圖 4-1-12 各地區報班(每月 15 日).....	53
圖 4-1-13 各地區點位比例.....	54
圖 4-1-14 各地區人數比例.....	55
圖 4-1-15 各地區不同月份性工作者報班人數.....	56
圖 4-1-16 各地區不同月份中國大陸籍性工作者報班人數.....	58
圖 4-1-17 各地區不同月份中國大陸籍性工作者報班人數.....	59
圖 4-1-18 性工作者與價格關係圖.....	60
圖 4-1-19 臺灣籍人數與價格關係.....	61
圖 4-1-20 中國大陸籍人數與價格關係.....	62
圖 4-1-21 東南亞籍人數與價格關係.....	63



## 第一章 緒論

性產業最早發現歷史紀錄可以追溯到羅馬時代，在土耳其南愛琴海地區的Efes古城遺址中的一塊石板，可以看出一定規模的性產業最基本條件。人頭像代表美麗的女孩，腳丫所指方向代表妓院的方向，愛心圖案代表性交易，方形圖案是在提醒男人，去那裡不要忘了帶錢包<sup>1</sup>。性產業的基本構成是兩個人、與性有關的服務、財物交易、工作場所這四個環節構成了性產業，回顧世界歷史發現其中性產業為了顧客對各種性的需求，隨之延伸出的各種性服務則是增加產業競爭力，在市場競爭下發展出各種層出不窮的方式，但不變的是從未消失。

中央研究院的臺灣社會變遷基本調查計畫 2002 第四期第三次：性別組調查中，977 位男性中有 35% 去過性產業，18.6% 表示有性交易的經驗。可見性產業潛在顧客不少。而根據衛福部提供的資料，其他國家男性性消費人口研究顯示西班牙男性約有 25% (18-49 歲)、澳大利亞為 15.6% (16-59 歲)、挪威為 13% (18-75 歲)，英國為 8.8% (16-44 歲)，印度 (15 歲以上) 為 10%，肯亞 15%，香港 (18-60 歲) 則有 14% 的男性表示曾有性消費經驗 (衛生福利部，2014 年)。

另侯崇文 (2001) 曾針對臺北市民眾做調查，有 77% 的民眾贊同色情問題永遠禁止不了：64% 受訪者不贊同在居住地附近設置色情專區。受訪者中有 47% 支持設置專區，44% 反對，可以說各有支持者。事實上，性產業在我國並非一直都是違法行為，和其他國家一樣，性產業也曾是合法或甚至由官方經營的產業。

### 第一節 臺灣性產業在廢娼後走向地下化

性產業在臺灣的歷史上有著不可抹滅的痕跡、當中藏著無數的血淚，許多的研究證明在過去性產業隱藏著許多讓人詬病的犯罪問題 (謝康，1972；沈美真，1990；朱元鴻，1998 王書奴，2006)。

性產業在臺灣歷經的時期可約略區分為四個階段：

1946-1956 的國民政府來臺後廢公娼時期。

1956-2002 合法的公娼時期。

2002-2011 全面禁止性產業時期。

2011-至今大法官釋憲 666 字號後，社會秩序維護法修正後的性專區時期。

在第一個階段，國民政府來臺後，曾為導正社會風氣，廢除日治時期汙辱女權的相關職業，導致原本性產業走入地下化，讓當時的性產業更加的複雜無法管理。

第二個階段始於臺北市發現此項問題後，便訂定規範「特種酒家」的相關辦法，各縣市見狀亦跟進模仿此類辦法。國民政府見此情況便在 1951 年也訂定了

<sup>1</sup>參閱 <https://read01.com/84kkRP.html>

「特種酒家」的相關法規，最後在 1956 年頒布了「臺灣省各縣市管理娼妓辦法」，承認公娼的存在，讓性產業能在檯面上接受政府的管理。

第三階段源於臺灣社會不斷進步，基礎教育提高，兩性平等的觀念逐漸落實。許多抗議團體為了爭取女權而持續向政府抗爭，要求政府廢除公娼制度，臺灣在 2002 年正式廢止了管理辦法，結束了臺灣絕大部份的合法性產業(夏鑄九，2002)。自此，性產業更加的不透明，外人無法窺知。

性產業走入地下後，性工作者無合法的工作權，警方取締到案的性工作者，依照社會秩序維護法第 80 條第 1 項處罰，實務上俗稱罰娼不罰嫖，引發性別不平等的爭議。法官多次審理相關案件後，發現該處罰不平等的情況有違反憲法平等權與工作權的疑慮，便於 2009 年聲請大法官釋憲。

第四階段始於憲法法庭公告大法官釋字 666 號函示後原本的罰娼不罰嫖的規定，緩因公告期滿後變為娼嫖均罰。並確立如要合法的從事性工作需要在政府成立的性專區內。台灣在 2011 年時修正《社會秩序維護法》第 80 條、第 81 條，並增訂第 91-1 條後，在專區內開設性產業或進行性交易者娼嫖皆不罰、專區外則娼嫖皆罰。目前尚未有地方縣市政府願意設立性專區，故在實務上仍是娼嫖皆罰。在相關法令制定延宕牛步中，憲法應保障的工作權，沒有得到應有的保障。性工作者無法擁有合法的工作權，但性工作者卻需要工作來換取金錢，為了謀生及規避查緝，從此衍生的性產業鏈日漸壯大，而這個非法產業最終成為一個你我都知曉卻視而不見的公開秘密。

## 第二節 伴隨全球化發展的流動式性產業型態日益興盛

許多臺灣男性在當兵期間首次接觸到性產業，來自四面八方的年輕男性集中到軍營訓練。尤其在軍方駐守具有戰略地位的離島時，軍方為了避免軍人因生理需求造成治安問題，便設立特約茶室，是政府設立最廣為人知的合格性產業，也成為許多男性共同的回憶(趙守棋，2008)。當一群男人聚在一起時只有幾個話題，而「當兵」及「女人」絕對是前幾名，回憶當兵的過程中，互相取笑對方第一次去性產業的美好或是趣事，再再顯示性產業與社會緊密結合。隨著時代的變遷多數傳統性產業已慢慢消失，只存在尋芳客的回憶中，也可能因躲避政府查緝演變成許多不同的方式繼續存在於社會的陰暗角落。光鮮亮麗的都市背面，總存在著為了生存掙扎著的性工作者，可以說是全世界都市都有的問題，臺灣也不例外。本研究旨在瞭解此一隱藏、受忽略卻又重要的問題。

民國 90 年代初期的「假結婚，真賣淫」突顯了臺灣的色情業者供給多元化的開始。中國大陸地區或是東南亞的女性以偷渡或是假結婚的方式到臺灣從事性交易，以仲介、車行、飯店、小姐、假丈夫、顧客建構成的新的性產業型態。陳美華(2011)檢視法令通過的合法性產業模式(性專區)與焚化爐、垃圾場都被人嫌棄，被歸類在嫌惡設施卻又是必要之惡，鄰避效應讓各地方政府都視之為燙手山芋，社會大眾都知道有這個需求，卻又不願拉下臉面來正視。從中央研究院 2002 年的臺灣社會變遷基本調查計畫第四期第三次：性別組調查中發現，樣本中 977

位男性有 35%去過性產業相關場所，18.6%的人表示有性交易經驗。可見社會上對與性產業需求並不會因為法令禁止而減少，而刑事司法持續投注在此一問題上的資源也相當可觀。

目前臺灣網路普及程度已深入一般家庭與個人，在臺灣想要從事性工作不必再依靠傳統的「人力媒介式」，需要金錢的女性能上網或使用交友軟體尋找合適的人選，還可以控制工作時間與地點，避免被性產業集團剝削。當傳統的性產業所能提供的性服務者數量減少後將會如何演變，是提高價錢抑或是引進外籍性工作者，是否會利用科技來增加年輕客群，抑或是規避警方查緝，社會進步所引發的種種影響也是值得探討的。

旅遊樓鳳最早被發掘於 2014 年由移民署偵破的賴姓主嫌為首的賣淫集團<sup>2</sup>（2014 年 12 月 12 日），此一新型態性產業才浮上檯面。旅遊樓鳳引進香港的一樓一鳳模式與臺灣的應召站結合，將性工作者個別放置在日租套房或是商務飯店內，以磁扣開門或飯店訪客方式供不特定尋芳客進入消費。

因該項性產業入門容易反而有逐年擴大的趨勢，而成為性產業的主流之一，本研究目的即在探討旅遊樓鳳在臺灣社會的興起與發展，其對性產業市場有何影響等。

在司法取締性產業的前線工作中，研究者長期觀察發現，遭警方取締的性產業也與時俱進，為了規避警方查緝，可以說是招式盡出。經營者為將性產業做大而不被法律制裁，不惜重金商請多位法律顧問對經營模式提供諮詢，以規避或妨礙司法單位進行查緝。一般公司經營要求提高利潤、增加收入，地下產業也如同此理。地下產業經營者為求轉型進修企業管理學位的大有人在，將其所學導入改進經營模式，以配合社會脈動謀取更大的利潤。如增加消費者新鮮感引進外籍性工作者，或是使用集點方式折價，即是商業需求與供給的操作方式，而目前新興性產業是如何經營，是否以商業策略的角度操作性產業，以期能達到更大利潤，引用個體經濟學重視需求與供給，如何影響個人，達成交易，並形成市場中的均衡價格(沈中華 & 黃臺心，2007)。基此，本研究希望結合犯罪學與經濟學理論探討旅遊樓鳳的興起、演變、現況與趨勢。

### 第三節 研究問題與目的

臺灣的性產業從清朝治理期間到今日，其間歷經許多更替，卻仍都一直存在，本次研究討論的內容限縮在新型態性產業-旅遊樓鳳。在性產業模式的必要條件中，需要場所才能完成性交易，不同於毒品交易可以隨處完成交易，最低限度也需要一個私密的空間完成性交。是故此次所要研究的主題-旅遊樓鳳，必要條件則是租用流動性、隱密性高的套房(內含浴室)以利性工作者提供性服務，以一間套房容納一名性工作者，令不特定的性工作者工作使用。字面上可以拆解成在飯

---

<sup>2</sup> 【東網 on.cc】。取自  
([http://hk.on.cc/tw/bkn/cnt/news/20141212/bkntw-20141212000857880-1212\\_04011\\_001.html](http://hk.on.cc/tw/bkn/cnt/news/20141212/bkntw-20141212000857880-1212_04011_001.html))



店的一樓一鳳，或是日租套房式的一樓一鳳。

本研究的目的是以訪談法及觀察法，對需求及供給面的資料分別描述並交叉比對，結合犯罪學和經濟學理論探討旅遊樓鳳的興起、演變、現況與趨勢。

在需求面的探討，以訪談男性需求者方式口述歷史還原旅遊樓鳳的真相，揭開該新興性產業神秘的面紗，深入描寫如何前往人人都知道，但是卻不知道詳情的性產業。從尋芳客的角度了解其需求，並以此做為分析為何該項性產業會蓬勃發展，以及近年來發展的狀況。

在供給面的探討則訪談性產業的關鍵資訊提供者 (key informants) 以瞭解產業中各部門對於該性產業的貢獻以及收入分配，進而了解旅遊樓鳳實際上如何操作，以合理的行銷方式，分析現今旅遊樓鳳是如何以商業化方式經營性產業來供給臺灣性產業市場。

#### 第四節 性產業鍊的組成與角色

性產業在本研究係指以媒介不特定消費者性服務以牟利，為完成此項業務所形成的經濟體。於經濟學中，產業需有三特點：規模性、職業化、社會功能性(沈中華 & 黃臺心，2007)。

以下為本次研究中所使用的名詞，希望能幫助從未接觸過相關產業的研究者，更容易了解。

- 一、性產業鏈：指為提供性交易服務或為提供性交易服務所需而衍生之營利為目的之個人或組織的集合體。
- 二、性交易：指不特定消費者以金錢為代價，換取性工作者提供之對價關係的猥褻或性交行為。
- 三、性工作者：以性交、口交或者手交、足交等與性器官接觸或者與性相關的服務換取金錢，賴以謀生的職業統稱。
- 四、性消費者：付出金錢換取性服務之消費者，進行購買性服務者俗稱為嫖客，本國性消費者以男性居多。
- 五、掮客：指替人介紹買賣，從中提取佣金的人。性產業中時常需要互相牽線，消費者需要三七仔，小姐需要經紀，都是從中抽取佣金。性產業中的掮客依其工作模式又分為雞頭 (GTO) 掮客、三七仔和經紀等。
- 六、雞頭 (GTO) 掮客：在本次研究中指負責替水房介紹各種需要洗錢服務的顧客，如介紹人進入旅遊樓鳳從事經紀，不會從性交易中抽取佣金。平日不一定從事非法行業，時常需將獲利跨國匯兌的人，負責著把餅做大。水房會支付「打水錢」也就是佣金給雞頭 (GTO) 掮客。
- 七、三七仔：因抽取性交易價金三成佣金，俗稱為三七仔。掌握嫖客資料，負責媒介嫖客與機房，在過去性產業模式中，為一筆性交易中的主導發起者。
- 八、經紀(俗稱 GTO，以下統一簡稱 GTO)：負責聯繫各應召站，安排性工作

- 者接客時間，協商工資等問題。亦為從性交易中抽佣或取得介紹費。
- 九、機房：負責仲介嫖客或三七仔與性工作者之間媾和性交易媒介者。
- 十、茶行：應召站的代稱，因各種性產業行話比照正規茶行賣茶使用的切口，後為躲避查緝便代稱為茶行，俗稱「公司」
- 十一、水房：將錢透過不同帳號，輾轉匯出國外洗錢，將錢漂白的地方。洗錢雖然用的不是水，在這裡『水』是形容洗錢的動作，所以俗稱『水房』。『水房』的利潤來於洗錢的抽成，抽成數為10%~20%不等。
- 十二、0.3S：又稱1/3S，性工作者穿著衣服以手幫嫖客進行性服務。
- 十三、0.5S：又稱1/2S，俗稱半套，性工作者全身沒穿衣服或上半身沒穿衣服，除陰道性交外，性工作者替嫖客以任何方式進行性服務。
- 十四、1S：俗稱全套，做S為SEX簡稱，性工作者與嫖客進行陰道性交。
- 十五、炮房：旅宿業者經營之旅館、飯店即日租套房、月租套房，需有衛浴設備以及床以利進行性交易。
- 十六、明配：性工作者在茶資、魚訊上寫明有從事何種性服務。
- 十七、暗配：性工作者未公布性服務價格，需嫖客私下協商。
- 十八、魚：指個人工作室、援交妹、兼職等個體戶，相關資訊俗稱「魚訊」。
- 十九、茶：即應召女子，隸屬應召站，相關資訊俗稱「茶資」。
- 二十、阿六；中國大陸籍性工作者，又稱「左岸」。





## 第二章 文獻回顧

本研究旨在探討新興型態的性產業，回顧相關文獻有助於研究者比較新興性產業與傳統性產業，釐清對研究的問題與現況。本章將分為四節：第一節討論我國性產業過去如何發展到目前現況。第二節討論於我國致力於研究性產業的學者們所做的分類，探討本研究所要討論的性產業是否能引用各學者論述中有效的分類，或是一種有別於以後型態的營運模式。第三節探討各國對性產業的接受度，及國內外的期刊論文是如何描述該國的性產業現況。第四節用犯罪學理論來解釋此項新興性產業形成與發展的可能原因。

### 第一節 從我國性交易管理演進看性交易模式

#### 一、臺灣光復初期之類公娼制度（1946年-1956年）

二次大戰結束後，國民政府在1946年以提高婦女的人格地位及改善社會風氣為名，對於侮辱女權的職業，如酒館女侍、跳舞場、公娼等，都將限期取締，是我國自二戰以後首度實施禁娼(張曉旻，2010)。從當時的資料顯示，此次的廢娼政策執行成果並不佳，性產業業者只是換個名稱繼續從事性產業(夏鑄九，2002)。此次禁止性產業不但並未達到效果，還導致性產業轉向地下化，並以合法掩護非法，提供了性交易的機會與彈性遊走空間，性產業的問題更趨複雜(謝康，1972; 沈美真，1990; 朱元鴻，1998; 王書奴，2006)。

臺北市首創的「特種酒家」可歸類為一種變相的公娼制度，起源自臺北市政府發現性產業有脫管的情況後，便研議訂定「臺北市特種酒家暨特種酒家侍應生暫行管理規則」(1947年1月)以將性產業納入管制，而該管理條則的主旨是：「本府為防止花柳病及其他傳染病之傳布，特定臺北市特種酒家暨特種酒家侍應生暫行管理規則」，其他縣市也跟進採用。性產業的場所被稱為「特種酒家」，以換湯不換藥的方式，實為性交易之實的類公娼制度。1951年政府鑒於各縣市均成立特種酒家，擔心「影響社會安寧秩序及人民身體健康」，訂定了「臺灣省各縣市特種酒家管理辦法」、「臺灣省各縣市特種酒家女侍應生管理辦法」及「臺灣省各縣市特種酒家女侍應生健康檢查辦法」等法規，從試辦階段轉為正式政策，臺灣可謂進入了公娼時代(謝康，1972; 沈美真，1990; 朱元鴻，1998; 王書奴，2006)。

#### 二、公娼制度時期（1956年-2002年）

1956年政府頒布了「臺灣省管理娼妓辦法」惟成效不彰，1960年另訂定「臺灣省各(市)管理娼妓辦法」，希望能讓各縣市加強取締娼妓。但是1962年又修改了該辦法第32條，對於各縣市政府無法確實清除娼妓不再強求，讓娼妓問題由地下勢力掌管，警察取締為輔，相對造成相關私娼問題嚴重(謝康，1972; 沈美真，1990)。



### 三、性工作未定論—轉型時期（2002 年-2011 年）

此時期臺灣經歷經濟起飛，性產業也朝多元化的發展方向，不只是單純的性交易，從日本及各國引進了許多形形色色的性產業，如坐檯陪酒、伴唱、伴舞、伴遊、色情電話、指壓按摩、護膚中心、摸摸茶等(李憲人，2009)，各種不同服務的性產業蓬勃發展，引發許多社會問題不斷發生，同時女權團體也為爭取權益而發動多次抗爭。

當時因為女權團體抗議聲不斷，1997 年時任臺北市長陳水扁在市議會宣示掃黃決心，並宣布即日起不再發性工作證，隨即在同年決議廢止「臺北市管理娼妓辦法」，於同年 9 月執行收回公娼館的營業牌照及公娼的「性工作證」，希望能讓我國有 45 年歷史的公娼制度在臺北市消失。之後在公娼與社運團體抗爭下，臺北市政府當時的市長馬英九決定重新訂定辦法，讓公娼有兩年緩衝期。在 1999 年 1 月 25 日臺北市政府發布了「臺北市公娼管理辦法」，並有輔導公娼轉業的「彩虹專案」。因此在同年 3 月 27 日公娼又重新營業，市政府以該日開始計算兩年緩衝期限。最後，於 2001 年 3 月 28 日，臺北市公娼正式走入歷史。經歷臺北市廢娼之後，雖然其他各縣市仍有領有執照之公娼繼續執業，已不得新設性工作證，已取得許可證的性工作證戶也不得遷移地址、擴大經營、改變名稱、轉讓、出租、繼承或變更負責人，讓時間自然淘汰現存的公娼(劉文雄，2014)。

### 四、性工作除罪化之準備期（2011 年迄今）

我國查獲從事性交易之性工作證，處罰機關以社會秩序維護法第 80 條第 1 項對性工作證加以處罰，又因為該條文僅針對從事性交易之性工作證處罰，並未處罰性消費者。2009 年時任宜蘭地方法院簡易庭法官林俊廷針對此情況向大法官申請解釋，同年羅東簡易庭法官楊坤樵也提出同樣申請。同年 11 月 6 日大法官們便公布了釋字第 666 號解釋，認為該條規定違反憲法平等原則，應於解釋公布之日起至遲於二年屆滿時，失其效力。2011 年 11 月 4 日立法院修正社會秩序維護法後，此後便有地方政府成立性交易專區，於專區內合法從事性工作證免罰，其餘處所從事性工作證均要處罰，並更正為娼、嫖皆罰的政策。

社會秩序維護法第 80 條修正通過後，地方政府因地方自治原則，對於性專區可以制定自治條例規劃之，從事性交易之區域或允許既有合法之性交易場所繼續營運，目前已訂定自治條例之縣市為桃園縣、臺中市、臺南市、宜蘭縣及澎湖縣政府。迄至 2014 年 11 月底，全國尚有合法性交易場所 8 家，合法性交易服務者 31 人(內政部，2014)。桃園地方法院法官錢建榮認為，目前沒有地方政府設專區，地方政府也沒有設立時限、義務，性工作證也沒有請求設立的權利，最後主張在未設性交易專區之前，娼、嫖、媒合者，都不應被罰。目前性產業的經營狀況是如何狀況，是否有更嚴重的性剝削，或是轉變成一般化”性的工作”，臺灣性產業正走向新的模式。

## 五、新南向政策

根據過往學者研究臺灣性產業發展過程，引進外國籍性工作者起源約莫是 20 年前 1990 年，性產業業者首先是讓中國大陸性工作者以假結婚真賣淫的方式來臺從事性交易，但因為限制多、監控程度高，身分證取得不易等缺點。後期 2003 年後當有更便宜替代品越南配偶後，臺灣性產業低價區段便轉換為越南籍性工作者以外籍配偶方式來臺從事相關性產業，但隨後因民情衝突等問題，如越南民俗為女性掌權，獲取身分證後便時常激化衝突以申請保護令，政府有鑑於此已限縮其入境人口數。當越南女子因相關因素如年紀、政府政策等讓臺灣各地風靡一時以敢玩敢衝的越南小吃店逐漸沒落。

至此臺灣性產業低價區又需要尋找替代品，在 2011 年政府逐漸開放大陸觀光團來臺旅遊以及有條件開放自由行後，臺灣性產業又轉變選擇中國大陸性工作者，中國大陸性工作者開始來臺高峰期出現在 2014 年中國大陸政府對東莞、海南等地實施掃黃行動，讓以中國大陸地區以性產業謀生的性工作者開始另尋生路，經過人力仲介逐漸散佈到世界各地從事性工作，與中國大陸使用相同語言的新加坡、馬來西亞等都是如此，當然臺灣也是優先選擇，中國大陸性工作者來臺從事性交易從機房提供資料上，了解中國大陸籍人數均十分穩定，是旅遊樓鳳性產業開始發展時供給面主要提供者。

而 2016 年因政黨輪替後實施新南向政策，對東南亞各國如泰國及馬來西亞等國實施免予簽證等相關優惠政策，在來臺東南亞籍旅客人數增加的同時，也等同讓泰國、馬來西亞籍等東南亞國家性工作者能輕易進入臺灣，配合臺灣地下業者從事性交易。此種情況逐漸嚴重，於 2017 年起民意代表多次在國會質詢，表示新南向政策就是讓東南亞籍性工作者來臺從事性工作，如立委陳怡潔於立院質詢時提出<sup>3</sup>，2015 年泰國人來臺賣淫被逮捕僅有 3 人，2016 年 8 月實施泰國來臺免簽優惠，2016 年全年賣淫被查獲就增加為 11 人，2017 年更暴增至 210 人。且該年度所有被查獲賣淫的外籍人士共 640 人，泰國人比例特高，占了 32.8%。

---

<sup>3</sup> <https://www.mirrormedia.mg/story/20180830inv003/>

以下為立法委員陳怡潔向警政署要求資料後製作。

表 2-1-1 新南向國家人士違反社會秩序維護法之妨害善良風俗裁處案件人數統計表

年份	2015	2016	2017	2018/1-6 月
泰國	3	11	210	119
越南	55	38	86	72
印尼	50	19	18	2
菲律賓	0	1	1	1
馬來西亞	0	0	1	0
緬甸	0	0	2	0
寮國	0	1	0	0
小計	108	70	318	194
其他國籍	166	217	322	96

資料來源：警政署(統計時間:2018 年 8 月)

經查本國相關法令，中國大陸籍自由行來臺需提前申請並符合條件，入境之翌日起不得逾 15 日，於 2019 年 4 月份再次放寬相關條件；越南、印尼、緬甸、柬埔寨及寮國籍須簽證入境翌日起算停留期限 14 日；泰國籍 14 天免簽證；新加坡、馬來西亞籍 30 天免簽證（內政部移民署，查證時間 2019/2/20）。

## 六、小結

臺灣在 2008 年針對性交易、性工作者合法化的議題舉辦過公民會議(公民會議，2008)。在會議後得出幾項共識，基於人權保障的理由，他們認為法律不應限制或剝奪人民的性自主權和工作選擇權，而達至性交易買賣雙方及第三者皆不處罰的初步共識。所以性產業在 2011 年之後發展情況，司法人員受限於只能偵辦性剝削或是人口販運，對於目前性產業演變狀況已無法用過去的眼光看待，故此次論文將研究旅遊樓鳳此種新興性產業，進而了解臺灣性產業現況。

## 第二節 臺灣性產業類型演進

綜觀本國過去性產業，從原本合法轉變成特種酒家，以有線電話叫酒家侍應生外送到服務地點，而後演變成公娼。時光流逝又因為女權意識抬頭將公娼廢除，轉變成完全違法。又因大法官釋憲走向專區制度，各種特點能夠代入各學者所研究後所分類的類型特點。

### 一、依工作型態區分

許春金早期針對臺灣性交易的工作型態，將性交易分為六種：拉客型、酒吧女郎、綠燈戶型、應召女郎、巡迴女郎以及其他等(許春金，1996)：

### (一) 拉客型

此種類型為性工作者穿著閃亮、濃妝，在路邊等候以搭訕路人，在臺灣稱為流鶯，對路過的男性進行誘惑，至附近的處所進行性交易。研究指出，他們來自社會的低下階層，有藥物使用習慣，熱門地點通常被犯罪集團所佔據以讓其控制的性工作者在此工作，是最難脫離從事性工作的類型。

### (二) 酒吧女郎

該類型通常會在酒廊飲酒等待客人搭訕自行上鉤，也常與酒保串通提高價錢，在臺灣社會中，大都會之咖啡廳、非正規西餐廳也有類似情形，但此類型較無組織化。

### (三) 綠燈戶型

又稱公娼，臺灣仍有少部分存在，集中在特定地區營業。此種營業方式因政府允許而大量興起，又因政府廢除而沒落。特定的經營者通稱鴿母，以收買經濟狀況不佳家庭的少女培養或是媒介自願從事性工作的女性藉以抽取傭金獲利。

### (四) 應召女郎

傳統應召女郎是高級妓女，價格昂貴。經過性產業集團訓練後，專為服務上層社會人士，主要是商界，其目的是讓消費者獲得愉悅感。依靠專人聯繫，會將性工作者送至飯店或公寓服務顧客，不熟悉的顧客很難獲得此類服務。此類型目前也因社會變遷等因素，依照性工作者素質價格產生區隔，性產業集團為避免司法人員取締，時常變換地點、電話，還是會與合作的飯店、旅館保持聯繫，以確保客源。

### (五) 巡迴女郎

會以兩、三個性工作者集結成群至男性居多的工作場所招攬生意，達成交易後便會就近解決，廁所或任何隱密處均為其工作地點，隔日又會移動到其他工作場所。

### (六) 其他各類型

如按摩女郎，雖然名為按摩，法律亦有規定按摩的相關規範，仍會因為隔間較為隱密，以通關密語與加值服務的方式，對消費者進行性服務或性交易。此類型種類繁多，又因目前資訊發達，網路行銷興起，有許多個人工作室陸續成立，以各項超值的服務吸引消費者上門。

以上的分類雖以個人工作特性進行分類，呈現了不同的性交易型態，對後續研究打下基礎，在進行相關研究時可以清楚的了解性工作內容及方式，但主要針對性工作者個體工作方式區分，未分析因為此項經營模式的構成因素，如該項性產業是走向個人化或是產業化。這樣的轉變是因為政策、法令、經濟條件、地理區位、消費習慣等，較無深入描述，為此分類方式的缺點。



## 二、依照勞務及組織程度區分

陳美華於「公開的勞務，私人的性與身體：在性工作中協商性與工作的女人」(陳美華，2006)此篇中所定義的方式，以勞務與組織化將性產業分為八種類型：街頭工作者、成對援交、包養、茶桌仔、娼館工作者、應召工作站以及酒店工作者。分為四個象限，橫座標軸為組織化程度，縱座標軸為勞務服務項目，所組成的伙伴關係。

第一象限：去組織化&勞務-賣身。例：獨立援交、站壁女。

第二象限：組織化&勞務-賣身。例：公、私娼；應召站。

第三象限：組織化&勞務-賣笑。例：酒店；茶桌仔。

第四象限：去組織化&勞務-賣身。例：包養。

在該篇文章中提到影響性工作者勞動與工作兩個關鍵因素，是性工作者身份是否為受雇者，以及性工作者與消費者之間所議定的交易內容為何。性產業化的程度，以及性工作者與消費者之間的性交易設定關係，會影響性工作者的工作內容與自主性、風險。橫軸指是性交易中組織化程度。性交易組織化的程度是用以衡量性工作者的自主性，以及曝露在風險中的程度。文中提到常見組織化的性產業包括公私娼、應召站、茶桌仔、三溫暖、護膚按摩店、酒店等。在性產業化的交易中，性工作者必須依照該業者所設定的內規，例如：上檯時數、服務內容、除非有特定因素不能選客人、業績、抽成方式等等。性產業的規模越大，性工作者的工作內容越制式。為何還是有性工作者願意加入性產業組織，文中提到的好處是，性工作者不須尋找客人，性產業業者也會幫助性工作者處理相關事宜如：餐點、打點關係、地下匯兌等(陳美華，2006)。

第一和第四象限是未加入組織的，就是俗稱的個人工作室，性工作者需自行處理客源、提供的服務內容，但相對危險，如網路援交以及個人工作室可能會因無法控管客人而遭到客人侵犯或是警方取締。文中有介紹特別的類型，介於組織化和去組織化，稱為「伙伴關係」的性產業形態，舉理為西門三水街的茶桌仔以及中南部較為盛行的家庭式卡拉 OK/小吃部。文中以西門為例，茶桌仔業者與小姐之間係，而非僱主與受僱者的關係。業者的利潤來自於提供餐飲服務，而小姐則直接向客人支領坐檯費。由於雙方沒有權利義務關係，當小姐和客人有紛爭時，業者也不會提供積極的協助。

此類分類則是以產業出發，可以窺見性產業以工作內容做區分，陳美華將臺灣傳統性產業大體區分為賣身與賣笑兩種。提到「性交易組織化的程度決定性工作者的工作自主性及工作風險，勞與嫖之間的交易性質則相當程度地決定了性工作者的勞動形式。」這兩個範疇也牽涉到不一樣的性服務內容，從性工作者與性需求者的交易內容可以區分。此項分類有做賣身這範疇的高度標準化，並歸納出該賣身範疇系已完成性勞動契約為前提做性服務以換取金錢。本次研究則是針對賣身範疇更加細化，為了解這新興的性產業演進的方式，推測摻雜標準化的流程與伙伴關係及分工，能讓本次研究的新興性產業劃分為新的歸類。

### 三、國內現況

2011年11月6日《社會秩序維護法》對於罰娼不罰嫖違憲後宣告失效，全臺共有桃園縣、臺中市、臺南市、宜蘭縣、澎湖縣等5縣市有合法妓女戶，總計11家、49名合法公娼仍可繼續營業（內政部2011）。

臺灣仍有許多消費者對於性有消費需求，如無合法性消費去處，將會如何選擇，國內現況如下：

#### （一）公娼

而2018年檢視目前有6縣市訂定性交易相關自治條例，目前仍在營業合法性交易場所僅剩下3縣市，包括宜蘭縣「松月屋」1家；桃園縣「天天樂」1家；澎湖縣「沁樂園」1家（內政部；經濟部）。

因現行法規檢視合法妓女戶執照分兩類，一是「大牌」妓女戶負責人持有，不得轉讓、繼承，負責人如過世或放棄，該牌照即作廢，目前也不再發新照；「小牌」發給檢驗合格公娼，業者一個房間會核發2張小牌，意即業者若有2間房間，就能聘4名公娼。這些公娼館隨著時間逐漸凋零，被時代淘汰。

#### （二）私娼

未持有合法牌照性交易場所稱為私娼館、私娼寮，臺灣俗稱豆干厝、鐵支路、榕樹下等。發現臺灣各地均有此類型營業模式性產業，以下羅列三項最有代表性處所：

豆干厝通常隱身在暗巷內，以鐵皮屋居多並會將內部隔間，建築物均為四四方方，形同豆干，便以豆干厝代稱；另地方文史工作者蔡棟雄稱，清末大陸移民沿淡水河到三重居住，絕大部分來自福建省同安縣住處就叫「同安厝」，因口音問題將「同安厝」聽成「豆干厝」。臺灣最聞名豆干厝為新北市三重區，2017年三重同安公園旁違建鐵皮屋已全數拆除，將性產業趕出該地轉往板橋後站等處。

鐵支路因緊鄰在火車鐵路旁而得名，因該處噪音等因素民眾不願居住地價便宜，進而轉變成性產業聚集處所；如基隆市龍安街緊鄰三坑火車站鐵路旁。該處鄰近基隆港與炭仔頂漁市場，興盛時，酒家、PUB、小吃店林立，消費人口軍人，船員、工人居多，該處1940年代就已經存在（許雅惠，2015）。

#### （三）理容院\按摩店

更早也稱為理容院目前於在中南部居多，過去是男性打理門面處所。當進入理容院，會先送上熱毛巾擦手，隨後提供茶或咖啡。待選好服務生後進行洗頭、按摩、剪鬚、刮鬍子、泡手腳、修指甲等服務，亦有專人擦拭皮鞋，是過去相當享受的服務<sup>4</sup>。隨著人們消費習慣改變，逐漸變成按摩為主，至於性服務則是看性工作者與消費者私下交易，店家並不會在服務項目價格中告知該店有提供性服

<sup>4</sup>參閱：<https://travel.ettoday.net/article/562194.htm>

務，在包廂內發生任何事都與店家無關。

#### **(四) 應召站**

應召站工作是媒介性工作者及消費者，居中牽線以收取服務費，消費者通知應召站需求與要求後，經由安排後約定地點進行性交易，相較於固定點位式有保密性高、不影響雙方生活等好處。性工作者也能選擇兼差保有原有工作或是全職，並且發展出機房、馬伕等相關附屬職業，配合將性工作者送至旅館或住家，性工作者獲取利潤較低。

#### **(五) 其他**

本次性產業雖只討論性交易部分，但臺灣性產業目前仍有許多不同樣貌，以下為資料整理參考。





表 2-2-1 本國性產業現況

項目	價錢、內容
應召站	國內：北部 4,000 元起跳，中部 3500 元起跳，南部 3000 元起跳。 國外：以國籍分 3,000-300,000 不等。
性工作者	政府立案（公娼） 1、短時：1,000 元整。（每時段以 15 分鐘計算） 2、留宿：2,000 元整。（以零時起至八時止） 新娼者，另定價錢 1,000、2,000 元不一。
私娼	以其姿色年齡而定，從 500 至 2,000 元不一。
泰國浴	以 60 分鐘為一節算，全套 2,800 元，只陪浴 1,600 元。以上價錢，皆以女子及營業場所水準之高低而定。
馬殺雞	馬殺雞色情交易以出場交易居多。只須付老闆小姐之鐘點費，即可帶出。出場費至少以兩小時計算，較高級者為 800 元，色情交易由小姐與客人議價，一般為 3,000 元。
酒廊	一般陪宿 8,000 元、休息 5,000 元，另付出場費，全場：4,000 元，半場：2,000 元，以小姐及營業店水準之高低而定之。
酒店	又可分為禮服店、制服店及便服店，其中又可分為在包廂中從事性交易，或買小姐鐘點，出外場從事性交易，從事外場小姐，大約 3,000 元至 15,000 元不等，要看小姐身高及面貌，而在店中以半套方式（口交）從事性交易者，則以 1,000 元-2,000 元為主。
援交妹	以台灣年輕人自營居多；多以網路或 APP 的方式尋找對象交易。一般來說，為 1,000-10,000 元左右。
小吃店	係以陪伴男性聊天或於包廂內從事性交易為主，無底薪，僅收些許檯費，僅能靠客人給小費，以及客人玩性遊戲以此換取金錢或於現場性交易。
牛郎店	係以陪伴女性聊天或從事外場性交易為主，有時也會接同性男客，無底薪，僅收些許檯費，或僅能靠客人「賞大酒」，大酒一杯 700-1,000 元，或從事外場性交易。
第三性公關	以男扮女裝方式坐檯陪酒的場所，經過化妝、服飾裝扮後，搖身一變，下海賺錢，第三性公關酒店之上班「小姐」，部分為同性戀者，其大多為「零號」（同性戀中扮演女性角色者），顧客群中如果有「一號」，雙方看對了眼，談妥價錢，一樣可以做外場，價碼由 5,000 元到 10,000 元不等，店方不另抽頭。

資料來源：整理自徐新淵（2009）

#### 四、小結

從本國相關文獻及期刊中可以發現，許春金有以工作性質劃分，而陳美華勞務性質與組織程度區分，持續的將性產業劃分持續細化，並加入產業結構來探討

性產業的構成。也有其他學者對賣身、賣笑的區分持不同看法，認為兩者界線十分模糊，無法確定是否以性交易為主要條件認定。黃淑玲(1996)、林弘勳(1995)、張家銘(1995)等認為應該從理論層面或從業者個人(性工作者)的經驗感受區分，從而認定性工作者主觀意識為「賣淫」或「陪侍」。陳美華(2006)則認為不僅賣身與賣笑的性工作者自己主觀會對這樣的區分有所堅持，這兩個分類法也分別有著不同的性服務內容、不一樣的性消費關係以及性工作者是否合法。陳美華並未提及旅遊樓鳳在此分類中較偏向賣身或賣笑、自僱或受僱。旅遊樓鳳性工作者與組織間的關係是偏向伙伴關係或是僱用關係，或可能存在其他形式的合作？旅遊樓鳳在本研究中會偏向哪一個象限，或是有可能發展出新的類型，亦是本研究想要探討的。檢視國內現況本次研究旅遊樓鳳可能介於私娼與應召站，詳細情形仍需進行研究之後才能了解。

### 第三節 國外性產業政策比較

NPO 組織 Global Centurion 分析出性交易世界地圖統計了 100 個主要國家的性交易政策<sup>5</sup>。在這 100 個國家中，有 50 個國家性交易合法、11 個國家是性交易有限制的合法、另 39 個國家性交易不合法，這包括了阿富汗、阿爾巴尼亞、中國、伊朗、伊拉克、古巴、韓國、朝鮮、烏干達等。在性交易合法化的國家，政府有相關法令管制。性工作者要向政府申請執照，在指定地點和時間內進行性交易。這三類分別為：

在少數合法化國家，賣淫、開妓院和拉皮條都是被允許的，比如德國、希臘、孟加拉，這樣的國家大約占 9%。但是在德國，性交易不但限制地點還限定時間，性工作者還需向自助收費機繳稅。

在合法的 8% 的國家中，性交易和開妓院都可以，但拉皮條不行，比如瑞士。瑞士對從歐盟其他國家來的性工作者還有優惠：最初三個月不需要工作許可就能開始工作。2007 年，平均每 1000 個瑞士人擁有 17 個性工作者，這個比率在發達國家中是最高的。

其他的 33% 國家，性工作者可以當「個體戶」做生意，但是不能在經營場所“集團經營”。但總能想出各種辦法，比如在愛爾蘭，妓院不合法，所以一些妓院就拿語言學校當幌子。陳尚懋(2006)有對泰國性產業的政治經濟做過分析，論文內先以全世界的男性都認為泰國是「男人的天堂」作為引子，後以性病氾濫國際矚目為切入點，對泰國的性產業做深入的分析。在文中泰國性產業的變遷是因戰爭發生才得以蓬勃發展，與臺灣的情況類似，可以做為借鏡。並且提到官方統計的性產業從業人員只能參考用，只能以推估方式分析出，泰國性產業從業人口達到 15 萬到 30 萬人。陳尚懋(2006)並把泰國對性產業的相關研究分為文化、經濟、社會三大類，臺灣各家學者比較著重在第一與第三類，偏向第二類的研究較為少見。

<sup>5</sup> <https://kknews.cc/zh-tw/world/q6945zb.html>

周憐嫻等人 2010 年所做，以各國性工作者民意取向研究中「世界價值觀調查資料」分析顯示三種模式，第一種是伊斯蘭教與專制國家，超過 91% 的民眾認為性工作不正當。第二種則是宗教或新民主國家，受到天主教、儒教或是社會主義影響對於性工作接受度也是幾經落差。第三種則是非宗教取向的民主國家認為性工作不正當的比例較低(周憐嫻，侯崇文，& 曹立群，2010)。以下即從三種不同模式下探討性產業現況。

### 一、伊斯蘭教與專制國家代表—孟加拉

孟加拉是現存少數伊斯蘭教國家中可以合法賣淫的，在孟加拉中部的 Tangail District，有一座超過 200 年歷史、全國最老的妓院。裡面的性工作者大都來自貧窮的家庭也有少部分來自人口販運，當地的宗教團體則是激烈的反對妓院存在，甚至在 2010 年燒毀了一家妓院，但是這項產業仍是持續的存著。該國政府曾經在 2014 年勒令孟加拉境內第二古老的妓院歇業，但是過沒多久竟在 NPO 的幫助下重新開張，對於這樣的結果所作的相關研究的結論是「長年工作在其中的女性已無法復歸社會，社會其他人也無法接納她們」

在 Tangail District 妓院區周圍有兩米高的圍牆，內部狹窄的街道上有餐廳、茶館和攤販。700 多名性工作者與他們的孩子和夫人(當地稱呼負責管理性工作者的名稱)在這裡生活和工作。許多婦女被販賣或從出生就在妓院區內，這樣他們的生計不虞匱乏。他們的客戶有警察，政治家，農民，漁民，工廠工人和未成年的男性，一次性交易能換來的只有 50 塔卡(相當於 18 元臺幣)，許多女孩只好用次數換取更多的金錢。

妓院區是一個有著自己的規則和權力等級的地方，與該國主流社會完全不同。最脆弱的階段是年輕的性工作者剛進入妓院，被稱為 bonded girl。孟加拉法律規範，性工作者必須年滿 18 歲，但大部分是未成年人，bonded girl 通常為 12 至 14 歲。他們沒有自由或權利；他們屬於夫人，有著大量的債務，不能自由出門，也不會得到報酬，只供應三餐及住處，並且為了催熟她們的身體，會要求她們服用動物用的類固醇。從性工作者償還債務的那一刻起，她可以選擇自由離開。儘管自 2000 年以來孟加拉國的妓院內賣淫活動已合法，但這些婦女在“家庭”之外受到社會譴責，因此經常選擇留下並繼續為其家庭提供收入。(World Photography Organisation; Blanchet, 1997; 衛生監 & 管司, 2001; 趙冬兒, 2012)

### 二、宗教或新民主國家代表—德國

回顧歷史於 1975 年 6 月 2 日，有大約 100 多名妓女佔領了法國 Lyon 的一間教堂，抗議當時政府與社會對性工作者的刁難，從此 6 月 2 日就被定為國際性工作者日。歐洲對性產業認知相對開放，自從 2002 年德國立法通過性交易合法後，德國性產業大幅增加。2012 年德國經濟部公布有關性產業資料顯示，德國有合法登記的性工作者已達 40 萬人，平均每天性交易人次達 120 萬。德國將性交易



合法化，立法目的是要讓性工作者能加入醫療保險及社會福利制度，讓性工作者獲得醫療保險的同時也要繳稅，用以減少非法性交易而產生的相關犯罪現象。德國的各類性產業解禁後也迎來一波雨後春筍、百花爭鳴的時期。而且越來越多的性產業所提供的交易場所，不再是人們刻板印象的「陰暗、髒亂、危險的巷子」，有許多新興性產業從裝潢到經營理念，走的是時尚高級路線。<sup>6</sup>

拍攝 Sex-Made in Germany 這支紀錄片的拍攝組，採訪了當時全歐洲最大的連鎖妓院 Paradies。Paradies 總店位於德國 Stuttgart，在德國、法國與奧地利等其他城市也有分店。這家妓院老闆 Juergen Rudloff 以及發言人都稱他們是經營一家高級俱樂部，將不再使用「妓院」、「妓女」、「嫖客」這些詞彙，到俱樂部來的人無論男女都是客人。進入 Stuttgart 的 Paradies 俱樂部需要購買門票才能入內，一張門票能進入俱樂部一天，一張售價 79 歐元，性工作者與消費者都需要購買門票入場，這個門票收入歸俱樂部，性工作者在俱樂部內交易所得均算其所有，除繳稅不需分成。在紀錄片中一名性工作者 Bettina 說，她喜歡這份工作，也喜歡享受性愛，沒什麼思想上的包袱，而且生意好的時候，每個月能賺一兩萬歐元。（Sonia Kennebeck，2013）

德國 Köln 的妓院 Pascha 也在歐洲性產業裡享有名氣，經統計每個月前去消費的消費者超過 3 萬人次。這裡使用的是租房制與本次研究較為相關，業者把套房租給性工作者，每天收取房租 175 歐元，性工作者交完房租之後的收入全歸個人所得。Pascha 的一位性工作者表示，在這裡工作的(提供性服務)都知道，「接第一個客人是為了交房租，再接客就是賺的。」（Sonia Kennebeck，2013）

賣淫合法化的優點之一，就是所有性工作者都必須「執業登記」，必須讓政府衛生部門定期體檢等檢查，以及能讓司法單位監督性產業中，是否有人口販運等犯罪，也讓這些在德國從事性服務的性工作者必須繳納個人所得稅，如同其他工作一般，不會有低人一等的自卑感。地方政府還向性產業增加許多課稅名目。如 Köln 市就向性工作者徵收「性特別稅」，每位性工作者只要當天有工作收入，不論當天進行多少次性交易，就必須向政府交 30 歐元。Köln 市每年僅靠這個特別稅就增加 80 萬歐元的收入。而像 Pascha 這樣的妓院，如單以消費人數計算，每年需繳交的營業稅達數百萬歐元。Stuttgart 市則向性工作者每人徵收 6 歐元所謂的「性消遣稅」，每年增加 100 萬歐元稅收（Sonia Kennebeck，2013）。

德國電視臺記者在採訪 Stuttgart 財政部發言人時向其詢問，為何政府立法同過賣淫合法化後，卻是性工作者需要繳納額外的稅？該名發言人解釋說，由於性消費者都不會在報稅時，會誠實填寫他今年去了哪些性場所，做了幾次性交易，

<sup>6</sup><https://www.dw.com/zh/%E5%BE%B7%E5%9B%BD%E6%88%90%E4%BA%86%E6%AC%A7%E6%B4%B2%E5%A4%A7%E5%A6%93%E9%99%A2%E4%B8%8B-%E4%B9%90%E5%9D%8F%E6%9F%90%E4%BA%9B%E4%BA%BA-%E8%8B%A6%E4%BA%86%E4%BB%8E%E4%B8%9A%E8%80%85/a-17043515?&zhongwen=simp>  
<https://www.dw.com/zh/%E5%BE%B7%E5%9B%BD%E6%88%90%E4%BA%86%E6%AC%A7%E6%B4%B2%E5%A4%A7%E5%A6%93%E9%99%A2%E4%B8%8A-%E5%8D%96%E6%B7%AB%E5%90%88%E6%B3%95-%E6%94%B6%E5%85%A5%E5%8F%AF%E8%A7%82/a-17043514?&zhongwen=simp>

那國稅局就無法從消費者身上徵稅，只能反向讓有合法登記的性工作者來繳納即可，當然看起來是較不公平，反之只要性工作者將納稅成本算入價錢中就好。對原先就反對賣淫合法化的人士認為，德國賣淫合法化的最終受益者並非最初所希望，能保護性工作者權益。且由於各類提供性服務場所轉變為合法營業，如果性產業以合法掩護非法，讓司法單位在追查強迫賣淫、人口販運等犯罪時更加困難（Sonia Kennebeck，2013）。

隨著網絡的普及化，性產業也更多樣，更加難以監管。德國除了有全歐洲最大的幾家妓院、俱樂部之外，也出現從事性產業的各種網路平臺。研判是德國法律對性產業限制較少，在德國播放「情色直播」的影片性產業網站是完全合法的。所謂的「情色直播」當中性工作者也是以女性居多，負責在鏡頭前跳脫衣舞、做性感動作，以兩人或多人現場做愛，讓網絡前的觀眾現場觀看，收費約 5 歐元一分鐘。情色直播中的直播主多是非專業人士，不是 AV 演員，經調查有很多是學生、家庭婦女、失業者，能通過這種方便安全的方式賺錢，改善經濟狀況。直播網站向直播主收取 15% 的仲介費。一位直播網站經營者認為，在現在「性愛直播」是一種符合時代發展的提供性服務方式，性工作者可以自由選擇服務時間、地點，消費者可以保持自己的隱私，在臺灣也有相同網站「SWAG」從事性愛直播。

除了性愛直播影片，gesext.de 網站成立的性交易平臺還有競標服務，性工作者可以把自己的服務當作商品在該網上拍賣，消費者如喜歡該性工作者可以出價競標。gesext.de 網站經營者 Herbert Krauleidis 認為，這是一種公平的交易方式，也符合自由市場經濟原則。該網站上一名出售性服務叫 Natalie 的性工作者說，自己在網上很受歡迎，每一次拍賣自己都有很多人出價，有一次甚至達到 500 多歐元（約台幣 2 萬元），能與她度過一個小時的美好時光。Natalie 認為自己不是專業妓女，因為自己是希望享受性愛樂趣，在網上尋求志同道合的人，而不是完全為了錢（Sonia Kennebeck，2013）。

gesext.de 網站以收交易手續費的方式，年營業額達 700 萬歐元。性產業後開放的德國，網絡平臺上也出現了各種吸引人的手段，如可以選擇一位處女做愛或是一位孕婦，當然也可以選擇沒有任何防護措施的性交等，這樣的狀況令高道德組織批評。同樣是批評對象的是一些妓院推出低價促銷搶客的性服務，有不少妓院讓消費者交一次錢，就能不限次數性交。妓院之間打價格戰，Berlin 的一家妓院就推出"49 歐元無限次性交"的項目。反對團體認為，這是將以女性為主的性工作者為商品出售的行為，缺乏對人的最起碼尊重，違背人權和道德。一位在 Stuttgart "Paradies" 俱樂部的性工作者說，她的確聽說過，有一些在「吃到飽」妓院工作的性工作者，因工作過於繁重，導致身體狀況不佳，甚至送至醫院急救。一位來自羅馬尼亞不願意透露姓名的性工作者在記錄片中講述自己的經歷，稱她因為家裡窮，到德國做性工作者，曾在家妓院一天最多接客達到 40 位，她說本以為羅馬尼亞的性產業是最沒有人情味的，誰想到德國才是最不把妓女當人看的地方。德國國稅局的統計數字顯示，登記註冊在案的合法性工作者中 65% 來自境外，其中大部分性工作者來自東歐相對貧窮國家。這些國家的性工作者在德國提

供性服務，接一次客的收入就相當於在家鄉做一個月工作的收入，與本次研究中東南亞籍性工作者相符。在德國從事性工作高收入具有極大的吸引力，讓東歐女性成為人口販運集團的目標以及犯罪集團強迫賣淫的主要受害者。不僅在德國的性工作者絕大部分來自國外，從報稅數據顯示，消費者中有許多慕名而來的觀光客，從美國、日本、義大利、法國都有。Stuttgart 的 Paradies 俱樂部和 Köln 的 Pascha 妓院稱，有旅行社、酒店、航空公司尋求合作，要對德國妓院規劃相關旅遊項目 (Raymond, 2004; Agustín, 2007; Diu, 2015; Bien-Aime, 2017)。

### 三、非宗教取向民主國家代表—日本

對於世界對性產業蓬勃發展的國家，亞洲人通常都是想到日本，陪伴著許多年輕人一同成長，但是在日本性交易是不允許的性交易的(中里見博, 2011)，並且有制定兩項法令《賣春防治法》與《風俗營業法》(風俗營業等の規制及び業務の適正化等に関する法律)，緣由是當時 1945 年二戰戰敗後，根據《波茲坦公告》日本由 GHQ (盟軍最高司令部) 進行託管 (1945-1951)，認為發現其公娼制度違反民主制度，便發送一份備忘錄給日本政府，日本政府隨即發布了「赦令九號」來禁止(藤野豐, 2014)。但是因二戰結束後日本經濟衰退，許多婦女只好進入性產業以養家活口，造成日本性產業蓬勃發展的主因(人見佐知子, 2008)。日本的性產業卻高度發達，各都市都有所謂“紅燈區”，也就是都有以性產業為主的街道和從事性產業的專門店。從提供由女性陪同男性一起洗澡的泡泡浴、色情按摩店、脫衣舞、牛郎店、個人觀賞黃色錄影店、摸摸茶店應有盡有，日本究竟有多少從事性服務的店家？有多少人從事性服務？但是僅提供有關色情店資訊的網頁全國風俗資訊 purelovers 上所登載的店鋪就有 4,856 間，登陸從事性服務的性工作者達 281,986 人(查詢時間 2017 年 7 月 27 日)，以下介紹較為人知的日本性產業(李憲人, 2009)。

日本性產業一定會提到飛田新地(とびたしんち)又叫飛田遊廓(とびたゆうかく)，是西日本現今最大的性產業聚集地，位於大阪府大阪市西成區，曾經是日本古代妓院的合法保留地。1958 年以後，日本明令禁止賣淫，實際上這裏的妓院依然以料理亭的名義經營，營業模式稱之為「自由戀愛模式」，飛田新地由兩條街道組成，分別為「青春通」及「妖怪通」，可以從字面了解為一條街道都是 20 歲左右的年輕性工作者服務，另一條則為年紀較高 40 歲以上的性工作者。街道上可以看到白色招牌上寫著店名，從道路行走時可以看進店內，店面前會有一名中年婦女招呼客人負責拉客，在店內則有一名該店從事性工作的性工作者穿著各式性感衣著並擺出撩人姿勢吸引顧客。價格均是明碼標價，青春通 20 分鐘約 16000 日幣、30 分鐘 21000 日幣、40 分鐘 31000 日幣，妖怪通則是只要青春通的半價，只要客人有在店外駐足，店面前的中年婦女就會熱情地上前招呼客人進門消費。當交付價金後，性工作者就會挽著消費者上二樓進行「自由戀愛」，當消費結束後還會給客人一支棒棒糖，只要看到棒棒糖，中年婦人就不會在招呼持有棒棒糖的客人。該處也不歡迎女性進入，如果進入該區域則會遭到店家的責



罵，並將非從事性工作的女性趕出該區域。可以發現飛田新地已將性產業分工經營，而負責拉客的中年婦女也非經營者，只是類似臺灣的 GTO 的媒介者；性工作者透過媒介到此處工作，或是媒介者去各處挖角性工作者到此處工作；負責打掃店家的清潔公司；甚至是專門外送餐點到此處的店家；經營者不會出現在此處，以幕後操縱的方式經營(ラムザイヤー & 曾野裕夫，1993；人見佐知子，2008；真杉侑里，2009；鹿野由行，2015)。

#### 四、小結

從以上三國的探討中，性銷售或購買並不違法，但圍繞商業交易（如招攬性工作者、廣告方式、消費方式、耗材採購和人員管理）是值得探討的，如單以司法角度來還原是非常困難。性產業以合法、非法或是非正式的方式運作的性市場，均因各個國家的法律與民情，所形成獨特的性銷售模式，這些性銷售模式都是性經濟的重要組成部分，對於本國新興性產業銷售模式值得深入研究。

三個國家的社會型態也影響著民眾對性工作正當性的看法，民眾的看法是否會對原本就在該國家從事性工作的性工作者產生更大的推力，讓外國的性工作者自願前往較易接受性工作的國家從事性工作。或是在不認為性工作是正當的國家，原先不敢在本國從事性工作的，願意到外國從事性工作，且因為到外國沒有與本國的社會連結而大方公布照片及影片，以此吸引更多的顧客以賺取更多的金錢。

#### 第四節 從犯罪學理論探討性產業發展

本次研究所想要使用的是以日常活動理論來分析此新興性產業，因為臺灣社會變遷快速，在 2011 年社會秩序維護法修正後，較多研究均針對性專區做研究，而性產業部份似乎已被默認存在，研究相對缺乏。而當人們的生活方式改變，犯罪標的物的變化及監控型態的變化正符合「日常生活理論」，而「犯罪」對嫌犯來說，是最有利的時機和決定，所以也是一種「理性選擇」(許春金，1996)，本研究探討性產業在臺灣的市場持續存在，如何因政策、法律、科技、交通便利性或是顧客的理性選擇而改變營業模式(周愷嫻、曹立群，2007)。國內外學者針對性產業引發的犯罪進行研究，大多著重在於對人口販運、性剝削以及侵害兒童的相關議題，較少討論性產業形成產業鏈與犯罪腳本等議題(Sanders，2008)。

過去的研究曾分析義大利人口販運集團的犯罪腳本，藉此說明犯罪集團如何操縱及運送性工作者的手段、方式、銷售等所形成的犯罪經濟體，幫助各國防止此項犯罪。從此篇論文中可見，當一名性工作者要跨越許多國家至工作地點，沿途所使用的交通工具、通關證件的準備、如何躲避司法單位查緝、銷售性的地點與價位，必須有高度分工的犯罪組織才得以完成，由各項目、各地區的犯罪成員加以配合，才能完成人口販運(Savona， Giommoni， & Mancuso， 2014)。參照本次研究所做的新興型態的性產業，可以參考此篇論文所做的腳本分析，替此新興性產業還原其犯罪模式，供本國司法單位參考。



過去的研究也有以商業的角度，將性買賣雙方的供給和需求鏈接起來 (Sanders, 2008)。該篇論文採取了與過去對性產業不同認知的方式，探討瑞士是何原因促進和管理性產業的發展與性產業的相關輔助角色和消費者擴張模式。並以經濟學的角度，從市場的軌跡來探討性工作者的動態遷移與性工作的聯繫與差異，瞭解性工作者是否因理性選擇自願前往，均與本次研究的主題有高度相關 (Sanders, 2008; Chimienti, 2010)。

就其中所用到的理論可歸納為：

### 一、日常生活理論

以日常理論來檢視性產業，是否有消費動機的人?合理推論有，犯罪的元素便產生。是否會有消費動機?以生物學的觀點來看也有。是否有合適的標的?性產業提供標的供消費者挑選。是否有監控者或是有約束力的操縱者?以本國司法制度來看也是有，但是對於性產業集團，本國的法律制度有太多漏洞可以鑽研，所以監控程度可以推測並不高。負責看管場地的管理者，通常性產業集團都會買通場地的管理者，可能是住宿業，也有可能是大樓管理員，供不特定的消費者進出場地，也負責監控性產業集團旗下的性工作者，可能監控方式與對象與原本立法意義上規劃的相反，也就符合對犯罪環境的「場域」的變化。推測旅遊樓鳳可能運用日常活動理論中的 VIVA 來做此項性產業的營運方式，VIVA 分別是有價值的(value)、輕便的(inertia)、常見的(visibility)及容易接近的(accessibility)，性產業集團準備了具有價值的服務也就是性工作者，由於性工作者從事性工作只需要一個場地，消費者只需要帶錢，性工作者便會提供服務，具有輕便的效益。性工作者所在的地點可能需要明顯的地標讓消費者容易辨識，不能直接告知地點以躲避查緝。最後需要符合大眾運輸如捷運或是易於到達的，本論文將會以報班地點做分析，是否有符合此項。檢視旅遊樓鳳是否符合 CRAVED 理論，CRAVED 是指可遮蔽的(concealable)、可移動的(removable)、易於得到的(available)、具價值的(valuable)、可享受的(enjoyable 及可處理的(disposable)，提供性服務的地點為飯店、商旅或是大樓套房有符合可掩蔽，並且能常變換處所也符合容易移動的犯罪地點，性產業集團會將性工作者放置在交通便利處讓消費者能容易到達尚待研究，如假設正確也符合易於得到的，性是無法自行生產的所以具有價值並且會從中得到享受，司法人員是否容易取締，當執法變困難的現今社會，非常難證明是否有性交易(Chimienti, 2010; 許春金, 2017)。

### 二、理性選擇

也被稱為價格理論，是現代經濟學的一個分支，主要研究經濟體系中最基本單元「個人」的經濟行為，屬於個體經濟學。個體經濟學中重視需求與供給，如何影響個人，達成交易，並形成市場中的均衡價格。E.H.Chamberlin 和 Joan Robinson 發展的市場結構理論、廠商的生產決策、進行消費決策的消費者行為等亦跟傳統的供給需求理論，綜合成個體經濟學的核心。此次研究也會以性消費者

的決定和行為是否會影響商品和服務的供給和需求，服務是如何決定價格；或者反過來，價格怎樣決定物品和服務的供給量和需求量。以此分析性產業的經濟行為，牽涉到性服務的價格與價值如何決定，一方面是代表需求的消費者效用和消費者行為，另一方面是代表供給的廠商生產活動(Gaucher, 2016)。

第一個假設是：性消費者是所有性產業的基本單位，而「性消費者」會理性地取捨、決定，以對自己最有利的價格來換取最好、或是最合乎需求的服務(Dodsworth, 2014)。

第二個假設是：每個人都會在有侷限的情況下極大化自己的利益。在經濟學的重要理論「供應和需求」中，經常假設市場是完全競爭的，市場上有很多買方和賣方，是否會有能力明顯地影響物品和服務的價格，性消費者以有限的價錢來換取需求的性服務，性供給方則以壓低成本或是性剝削的方式提供性服務(Cesnulytė, 2015)。

自由價格機制中機會成本是所有選擇中，價值最高的一項。雖然機會成本難以被量化，其影響在個人消費層面上十分普遍。事實上這個概念應用在所有決定，不單指是經濟行為也可能是犯罪行為，也就是犯罪學中的理性選擇理論。機會成本是一個計算成本的方式。機會成本也會納入其他選擇的考量，而非單單計算表面代價，其他選擇所帶來的好處是原本選擇的機會成本(沈中華 & 黃臺心, 2007)。

以此檢視旅遊樓鳳是否是因為消費者的理性選擇，所自然演化出的性產業。因消費者的習慣影響，造成性產業集團經營模式變化，從而產生出各種不同的消費方法與方式，並且檢視性工作的工作區位是否有因此改變。從以上的理論中可以推測旅遊樓鳳的性產業集團的可能營運方式，仍需要進行研究做驗證，盡可能還原旅遊樓鳳的經營方式，對於本國的性產業現況拾遺補闕。

### 三、商業行銷模型

對於本次旅遊樓鳳犯罪行銷，將會以行銷組合中的 4P 與 4C 作解析，了解其未何會如此快速蔓延全臺。

以生產者為導向的 4P，分別為產品 Product、價格 Price、促銷 Promotion、通路 Place，當公司生產產品或提供服務前，就必須了解產品特性與定位。要將產品銷售至何處，或於何處提供服務，在會購買的消費者面前出現，才有後續購買的可能。其次為決定產品或服務的定價，確定市場定位與利潤，依照供給與需求調整價格，確認消費者願意替產品支付的價位，價格過高會喪失消費者，過低則利潤不足。再者則是促銷，提高觀望中的潛在消費者消費意願，刺激有消費經歷的消費者再次消費。隨著消費者對產品、服務認知的不同，可以使用促銷，作出強化商品定位上的差異。最後為通路，為將產品從生產者/提供者移轉到消費者/使用者的組織，或是消費者/使用者取得產品/服務的管道 (McCarthy, 1975)。

以消費者為導向的 4C，則為消費者需求 Consumer、購買成本 Cost、便利性 Convenience、溝通 Communication，業者需要生產符合消費者需要的商品，

檢視消費者能付出與願意付出的成本決定銷售價格，在通路上則要考慮到消費者前去消費的路程與消費時便利性，建立與消費者溝通管道以利靈活變更銷售策略 (Lauterborn, 1993)。



### 第三章 研究方法與設計

為設計適當的資料蒐集方式，先搜尋與本研究相關新聞、論文及相關產業報導，再逐漸縮小範圍。根據研究的主題分類，發現性產業研究與相關議題的研究稀少，臺灣對於性產業的進步停滯在大法官釋字 666 號後，確認研究主軸後研究目的與研究方向也在多項性產業中篩選。因工作關係發現新興性產業-旅遊樓鳳，因是新興的營業方式。為了瞭解該項新興性產業如何運作、分工方式、為何會蓬勃發展以及如何躲避執法單位查緝，選擇對該性產業做剖析。本研究採用質性研究法中的深入訪談法及描述性研究法兩者進行互相印證，本章對於研究的方法、對象、訪談中會用到什麼 工具、及資料如何蒐集與必須注意的研究倫理問題作討論。

#### 第一節 研究方法

本次研究兼採質性與量化的個案研究法又稱案例研究法。個案研究在於探討一個個案在特定狀況下的性質，希望去瞭解該個案獨特性與差異性。研究者會以整體觀點，瞭解此現象或事件脈絡而不是以特定變項作計算。個案研究是一種研究策略，選擇單一個案，以觀察、訪談、調查、實驗等方法，蒐集完整的資料，掌握整體的脈絡與個案形成、深入分析、解釋原因、解決或改善的方法，個案研究能夠幫助研究者釐清特定的脈絡，達成整體而全面的瞭解(Creswell & Poth, 2017)。因本次研究為大臺北地區的新興型態性產業，為特定地區的特定商業行為，是一種特化的犯罪行為，形成原因及犯罪態樣與其他國家不盡相同，以個案研究正好能深入分析此新興型態的性產業(高淑清, 2008)。

##### 一、深度訪談研究法(in-depth interviewing)

是與實際在場域中的當事人訪談，以問答方式還原真相，其特色在訪談人與被訪談人互動的過程。以對訪談結構來看，訪談法約可以分為結構性(封閉型)、半結構性(半開放型)及無結構性(開放型)訪談三類(陳向明, 2002)。本研究採用半結構性訪談，訪談人以研究目的與次級資料所得內容設計訪談大綱，以此訪談大綱被訪談人實施訪談，如有需再深入瞭解，訪談人可依對話內容及對話氣氛，以追問方式深入訪談內容(萬文隆, 2004)。

##### 二、描述性研究法(Descriptive Research)

描述性研究法是指對不同因素、不同方面的現況做調查研究，其收集到的資料數據記錄，著重於客觀事實描述。市場經濟相關調查都屬於描述性研究法。如市場潛在消費者與消費能力，服務的消費者結構，同質性企業的描述。描述性研究法中，可以發現它們的關聯，但不能說明變數中哪個是因、哪個是果。與其他研究法相比，描述性研究法的目的更加明確，研究的問題更加具體，缺點則是無法深入了解該資料形成原因等。研究者須對研究問題及性質需做一些預先理解。



儘管研究人員對問題已有相當程度的理解，但對研究問題想要作出結論所需的證據，仍需要收集(Kane, 1983)。新興型態性產業可歸類為商業行為的一種，使用此種研究法可以更直觀的看出此性產業對於性所做的行銷方式，以及本國市場對該性產業的影響。

## 第二節 研究場域與研究個案

大臺北地區新興性產業當中的飯店式樓鳳產業，本次研究由大臺北地區做為研究場域探討，因為此地區的經貿發展與地區特性與其他區域不同，將會對該研究場域作介紹。會以大臺北地區為研究範圍來做資料獲取，主要係因臺灣北部能獲取、可獲取的資訊較多，進行統計較能看出差異並且增加資料的有效程度。首先以網路搜尋引擎以關鍵字方式搜尋【樓鳳】後，過濾有顯示提供樓鳳服務的色情媒介網站，從各有顯示樓鳳服務的色情媒介網站加入大量 LINE 帳號，分析各組 LINE 帳號後排除無直接相關的色情媒介帳號，篩選出四組以大臺北地區為服務據點為主的 LINE 帳號，分別以 LINE1~4 命名隱去真實資料，對每日提供的報班資料做描述性統計，互相印證、交叉比對目前大臺北地區旅遊樓鳳現況。

### 一、場域介紹：大臺北地區

大臺北地區又稱臺北都會區，指的是以臺北市為中心及涵蓋其衛星城市的區域，為臺灣第一大都會區，全臺灣約 30% 的人口都聚集在此。在本研究中所指大臺北地區包括臺北市、新北市、基隆市，故又被稱為北北基或雙北，為中華民國的首都圈。總面積為 2,457.1253 平方公里，人口 7,041,404 人(統計至 2017 年 12 月)，為世界第 44 大都會區<sup>7</sup>。此生活圈以有多項交通設施，便利居民的交通狀況，發達的公路系統，便捷的大眾運輸工具可供選擇，讓該生活圈的民眾互通有無。早期臺北都會區以城中（站前商圈）、西門町一帶為單一市中心，逐步往東發展，1980 年代陸續出現東區、信義計畫區等新興的商業中心。1990 年代後期成立內湖科技園區，創造大量就業機會，吸引許多工作人口，而大直重劃區則規劃發展成臺北市另一商務娛樂區域。臺灣經濟在二次大戰結束後，原日治時期的農業與輕工業，逐漸發展以中小企業的小型資本主義，政府主管大部分的公營事業，以及國外投資的資本主義企業。臺灣的電子代工業於世界有一席之地，大部分的電子零件都是在臺灣生產。出口貿易是臺灣的經濟主軸，20 年前則是將市場重心轉移至中國大陸。目前政府則是推動前往東南亞市場，其中泰國、印度尼西亞、菲律賓、馬來西亞和越南的主要投資地的國家。大臺北地區是臺灣的首都圈，許多公司行號均設立於此處，與他國的商業行為密集發生，外籍商人前往本國洽談生意時均會落腳於此處，並且因交通便利、觀光產業發達，吸引許多外籍觀光客，觀光局統計 2016 年約有 20179 萬人次前來本國，可見大臺北地區商業及觀光高度發展下，該地區民眾對於外籍人士隨處可見已習以為常。

<sup>7</sup> <http://www.citypopulation.de/world/Agglomerations.html>

因大臺北地區為商業密集地帶，造成該區域地價居高不下，根據 UBS 2015 年調查發現<sup>8</sup>，臺灣的地價為全球第七高，而原因是出在於人口與資源過度集中，全臺青壯年工作人口集中到該處，各項經濟活動也就集中於該處。其中本次所探討的新興型態的性產業也於此處發展茁壯，因為地價高漲，影響該地區居住方式，建商以集合式大樓(商辦住宅混和型)謀取最大利益，並將有限的空間隔出最多的套房，出租給外地求職人口牟利，流動人口進駐出租套房，工作時間、工作性質、生活習慣均影響到該大樓的監控程度，互不相識的人進出也不會引起注意，更好的掩護非法行為。

## 二、研究個案

主要以大臺北地區四家以經營旅遊樓鳳新興型態性產業為主的性產業業者，所提供的資料為蒐集資料來源。故研究個案為經營範圍於大臺北地區之旅遊樓鳳性產業。筆者先於網路搜尋有關不特定性產業於網路公布的相關資訊，先取得各家業者所提供的資料，再從各家業者所提供性服務的方式及模式中，篩選出本次研究要探討的新興型態性產業—旅遊樓鳳。

該新型態的性產業所提供的資訊，是以本國使用率非常高的 LINE APP 通訊軟體，Nielsen 於 2016 年所做的調查中，臺灣 12-65 歲的民眾有近 91% 使用該通訊軟體，換算後即是 1700 萬人都有該通訊軟體的帳號，可見於此通訊軟體散佈性產業消息的可行性、廣泛性。該性產業分工中有部門將每日有提供性服務的人員、地點等資訊公布在 LINE 中，供不特定的人士加入好友後觀看，以便性消費者依照本身的喜好與需求自行前往性產業消費。

從文獻回顧多位學者分析本國性產業比較下來看，過往的性產業與中小企業模式相同，老闆、員工對消費者的模式。本次所探討的新興型態的性產業較類似便利商店、跨國企業連鎖經營的方式，各階段專業分工，貨源、運輸、行銷均有專人負責，以此切割躲避查緝並提供開放式平臺讓性工作者可以自由參與與離去，該性產業與時俱進富有研究價值。

## 第三節 資料蒐集與分析方法

本研究採用三種資料蒐集法：觀察法、次級資料文件分析為主，深度訪談為輔（鈕文英，2014）。

### 一、觀察法

研究者扮演觀察者角色，融入研究對象的世界，以感同身受的方式並觀察必要紀錄，以文字或是錄音作為田野筆記，並且必須遵守具體、詳細、非判斷（Silverman，2009）不能加入觀察者主觀價值判斷。加入最後篩選出的四家性產業業者的群組後，以觀察法記錄每天性產業業者所提供的資訊，做成次級資料

---

<sup>8</sup> <https://www.ubs.com/microsites/prices-earnings/prices-earnings.html>

以供分析。

## 二、次級資料分析

次級資料是相對於一級資料而言的。一級資料通常可稱為第一手資料，次級資料也就是第二手資料。名稱本身已經非常清楚這種資料的特徵。它是一級資料利用所形成的資料形式。對於已使用過的資料引用與再解釋則為次級資料。在此基礎上的多重引用與解釋均可歸納為次級資料。次級資料研究能使研究者熟悉行業狀態、確定概念、術語和數據，通過對已有的次級資料的查閱，可以確定出該資料的要素。同樣研究在回顧了次級資料後，會理解該行業中所提出的特定用語、用法等(Stewart & Kamins, 1993)。

本次研究所使用的則是研究者自行蒐集之次級資料，於 2017 年 7 至 12 月開始，每日持續收集性產業中對性工作者的報班資料。雖為間接推論法，但從四家不同業者報班資料分析了解是否有商業促銷手法等，以樣本所提供的性工作者國籍、加值服務、價位做分析，從而對深入訪談所用的訪談大綱做建構以利訪談，從而窺見臺灣性產業現況。

以關鍵字「旅遊樓鳳」於網路搜尋引擎 GOOGLE 搜尋，搜尋清單出現新聞資料 2014 年調查局破獲一樓一鳳與應召站結合，打破傳統的經營方式，隱身在大臺北各區，便是此次研究對象。網站內業者為招攬不特定的顧客，於網站所提供的 LINEID，讓顧客主動加入業者所提供的 ID，本次研究加入數十組業者所提供的 LINEID，再過濾出四間以大臺北地區為服務據點的 LINE 帳號，以潛在顧客方式做半年主動式參與觀察。

加入該 LINE 帳號不特定顧客，每日均能從機房業者所提供的 LINE 帳號公開貼文中，得知每日報班願意從事性工作的性工作者資訊，該公開訊息中提供各性工作者照片、影片與服務據點等資訊，提供有消費意願的顧客挑選，本次研究所選四間機房提供資訊不一，僅就各機房所提供的資料做描述性統計進行分析。

以收集資料做交叉分析，還原旅遊樓鳳經營狀況。

1. 國籍/地區分佈。
2. 國籍/價錢落點。
3. 日期/國籍人數變動。
4. 日期/營業據點變動。

四間機房每日報班資料自 2017 年 07 月 1 日至 12 月 31 日報班資料共收集 184 天，本次研究需要將四間機房於通訊軟體 LINE 每日貼文中，所透露給不特定顧客的性工作者訊息過濾轉化成數據資料。

研究者收集 2017 年下半年共 184 筆觀察資料，以 2017 年 07 月 1 日起每三天作間隔做抽樣，以系統抽樣 (systematic sampling) 方式，一共抽取出 62 筆樣本作統計。統計樣本數據時，如該機房當天有報班數據，則統計為有效抽樣，反之機房當天未報班則成為無效抽樣。

各機房報班人數與服務地點分析發現，各機房報班次數不定且每次報班人數



與服務地點也因各機房經營好壞、GTO 媒介意願而不同，各機房特色如下：

LINE1:抽樣 58/62，共漏報 4 次，會漏報班但次數不多，提供統計人數 8264 人次，抽樣報班每日最少 23 名、最多 210 名性工作者提供服務；提供報班地點 2329 處，每日最少 8 處、最多 60 處提供性服務，檢視報班內有兼報班應召站外送此種類性服務，研判為傳統機房轉型。

LINE2:抽樣 62/62，每日準時報班，提供統計人數 16439 人次，抽樣報班每日最少 176 名、最多 322 名性工作者提供服務；提供報班地點 5039 處，每日最少 53 處、最多 100 處提供性服務，並且會將提供性服務地區、性工作者國籍、性交易時間等做各項細分類，以利消費者快速篩選，研判為職業機房。

LINE3:抽樣 33/62，共漏報 29 次，提供統計人數 3329 人次，抽樣報班每日最少 4 名、最多 212 名性工作者提供服務；每日最少 1 處、最多 68 處提供性服務，該機房不準時報班且人數較其他三間少，在機房競爭中落居下風，研判為兼職機房。

LINE4:抽樣 43/62，共漏報 19 次，提供統計人數 6244 人次，抽樣報班每日最少 30 名、最多 300 名性工作者提供服務；提供報班地點 1673 處，每日最少 18 處、最多 47 處提供性服務，較不準時報班，報班中會提供性工作者消費後評價，研判為傳統機房轉型。

本次研究中統計性交易價金方式，以一名性工作者從事單次性交易所需最低價金為統計基準，如有多種服務時間，但只進行一次性交易，則取最低交易價金紀錄，其餘不列入統計。

機房提供數據中可得到，該機房每日提供性服務處所共有幾處，處所中共有幾名性工作者可以提供服務，及該處所性工作者性交易模式與價金。機房將各 GTO 報班資料以數字代號記數，一名 GTO 報班給機房後從機房呈現給消費者資料中得知，此組編號中 GTO 可以在不同地區有服務點位，如同時於臺北市西門及新北市板橋，都有性工作者在提供服務仍記數一組，故統計得出的 GTO 人數與提供性服務點位不同。

將提供性交易地點則以大臺北地區的行政區做劃分，統計出前四名行政區分別為中山區、西門區、板橋區、三重區，另將大臺北地區其餘不同行政區總和，做為其他項目為對比。性工作者國籍則以臺灣籍、中國大陸籍、東南亞各國國籍總和人數做區分以便統計。

以犯罪黑數概念推測旅遊樓鳳性工作者人數等資料，各機房所報資料為總人數母群當中各互相重疊的樣本，以討論樣本資訊推測母群。故報班地區及人數參考將會以各機房公開散佈提供給消費者資料最大值，LINE2 機房所提供資料數值最大、資訊最齊全，推測該機房最接近從事旅遊樓鳳產業母群資料。故第四章分析部份將使用 LINE2 機房資料，以此做深入分析研究，緩因提供資訊四間機房所抽樣之有效樣本各不相同，四間機房無法互相比較。

### 三、深入訪談法

深入訪談法 (in-depth interview)，是質性研究中經常採用的資料蒐集方法之一，訪談者利用與受訪者間口語交談的方式，發現影響研究主題或解釋研究對象的因素，而這些因素，無法從表面的現象資料和普通的訪問獲得，故使用深入訪談法 (高淑清，2008，頁 116-130)。本研究不僅對產業鏈中業者從業看法做分析，為全面獲得性產業資料，大綱設計上要包含為何會形成此項新興性產業，深入探討是因社會結構或是法令變更造成此類新興性產業。

本研究針對一個犯罪結構(性產業業者)各部門的負責人做訪談，此犯罪結構從未完整被司法單位破獲，故將訪談的主要對象鎖定在該性產業中負責各項業務的負責人，基於每一個性產業負責人的負責部分不同及承擔風險的不同。質性研究為了深入瞭解研究性產業負責人的工作內容及為何會如此發展，必須能提供豐富的資訊，因此，在時間與方法的限制下，選擇符合研究目的及能夠回答研究問題的個案，重點不在樣本數量的多寡，而是樣本提供的資料能夠讓研究的方向直接與研究問題串連起來(張芬芬，2005)。本研究採用立意抽樣 (purposively sampling) 作為抽樣方法，研究者依照個人主觀判斷，尋找符合研究目的及問題的對象，以選取適合的研究樣本(簡春安，1992)

由於本研究對象為特定對象，需要新興性產業的構成模式，必須挑選符合研究目的樣本，故選擇立意抽樣。參與研究者目前訪談問題重點著重於性產業-旅遊樓鳳產業鏈中各負責的範圍、工作的性質與得利情形；為了使資料能得到交叉驗證，本研究也訪談至該性產業消費過的性消費者，以其消費的經驗及對該性產業的觀察，提供不同角度的訪談資料可驗證性。在與性消費者訪談時，了解近年來旅遊樓鳳發展及價錢消長情況，進而了解該項性產業是否有蓬勃發展的趨勢，有無以商業化手法操縱市場狀況。分別就旅遊樓鳳此項新興性產業鍊訪談一名負責性提供者的GTO (俗稱雞頭)、一名從事統合尋找客人的客服總機、以及一名做兩者中間媒介的平臺負責人；以及有至旅遊樓鳳消費過的性消費者共3人。本研究採取質性研究中最常使用的一般訪談大綱法，結構化的程度較高並以收集的次級資料做建構，訪談有預先安排時程，訪談者準備好主題或問題清單，受訪者自由選擇回答多寡並以錄音的形式，撰寫成逐字稿，作為日後分析的依據，因訪談為犯罪產業結構負責人，不能錄音的情況也有可能發生，只能盡量紀錄於日誌內。並以次級資料內容分析得到性產業的相關推論，本研究對單獨個案除一次訪談外，若對於資料蒐集不全、需要再度詢問或澄清的問題，盡量會對受訪者進行二度訪談，以確保資料的正確性及全面性(高淑清，2008)。

訪談以田野筆記做紀錄，包括：1. 訪談當時所做的筆記 2. 進行完每次田野調查後，立即將訪談內容紀錄於筆記內 3. 攜帶田野工作日誌，將每個階段碰到的問題與想法仔細記錄 4. 將暫時的分析與解讀記錄持續記錄於日誌中。研究者紀錄下參與訪談者言談內容外的身體語言與情感觀察、聲調語氣等，都是田野筆記的重要訊息，為完成研究，於訪談前準備以下項目：

### (一) 訪談同意書

進行正式訪談前，將先簡述此次研究內容、訪談目的、訪談方式、保密原則等訪談倫理，製作本次研究所使用訪談同意書(請見附錄一)，並在訪談開始前，請每位受訪者閱讀並簽名，以確認受訪者參與本研究的意願與承諾。因本次研究訪談人仍有數位會有司法追訴問題，故如訪談人不願意簽名留下文字紀錄，則會以口頭同意並錄音方式確認。

### (二) 訪談綱要

研究者在規劃欲研究問題，以機房報班次級資料做為進入場域之過程，對研究建立相當認識後，對次級資料中缺落的部分研擬訪談大綱(請見附錄二)。訪談內容依研究對象不同做個別特化，冀獲取研究所需部分拼湊出研究全像，依照受訪者回答內容，由研究者進一步追問，進以用更深度、廣度問題挖掘還原。

### (三) 實施訪談

研究方法、流程及資料蒐集、立意抽樣方法，針對性產業業者(B1~B3)、嫖客(A1~A3)實施訪談，以此補足機房報班所提供次級資料不足，還原該性產業蓬勃發展的因素。本研究受限於人力、時間與財力等因素，針對有長期做性消費習慣的男性共3人進行訪談。針對研究目的與訪談對象了解其親身經歷的臺灣性產業項目，透過訪談對象的看法、消費習慣等，了解臺灣性產業變更的過程，以及本次研究新興性產業「旅遊樓鳳」蓬勃發展的原因。供給面則是透過工作上的前輩介紹目前從事此種新興性產業業者，以及工作中認識過去曾經從事過性產業業者，以深入訪談方式從與被訪談人回復中，獲取該新興性產業運作模式、獲利分成、各層風險，供給與需求雙方兼顧增加本次研究的可信度。

表 3-3-1 研究對象一覽表

受訪者代號	年齡	接觸年資	角色	訪談年月	訪談地點	訪談時間
A1	30	10	嫖客	2018年3月	新北市	50分鐘
A2	35	17	嫖客	2018年4月	新北市	60分鐘
A3	60	43	嫖客	2018年5月	新北市	60分鐘
B1	50	3	掮客	2018年4月	新北市	50分鐘
B2	27	2	GTO	2018年5月	新北市	40分鐘
B3	45	6	機房	2018年6月	新北市	40分鐘

## 第四節 研究倫理

探討本次研究所使用的兩種研究法，對此兩種研究法做相關評估，以利研究者避免做此研究時會遇到的倫理問題。



## (一) 觀察法與次級資料

本次研究所採取的觀察方式為性產業業者每日所提供給不特定顧客性工作者的資料，觀察中不會與其他不特定的顧客接觸，也不會與性工作者接觸，故無職務與法律上的迴避及倫理問題。且加入該業者所使用的通訊軟體群組並無條件，不需先進行過性消費後才能觀察。每日性產業業者所提供的資料紀錄後形成的次級資料，以四家業者互相比對，符合六項要點：真實性、及時性、同質性、完整性、經濟性、與針對性(Stewart & Kamins, 1993)。真實性指所獲取的次級資料，要進行認真鑒別和篩選，堅持實事求是，避免個人偏見和主觀臆斷。及時性指研究人員必須及時收集變化的數據資料，分析變化趨勢。同質性：圍繞特定的問題所獲取的資料必須同質、相關並可比，對同一問題還要明確統一的定義標準和統計計量單位。完整性指收集的資料要全面及系統地反映市場，所獲取的同類數據在時間上應連續，形成一定的序列，能夠反映各時期情況及其發展趨勢。經濟性指資料的收集、處理、傳遞方式必須符合經濟利益。針對性指資料的收集必須有明確指向和目標提供研究實際的效用。

## (二) 深入訪談法

本研究的深入訪談法倫理守則採用(佛利克，廖志恒，李政賢，& 林靜如，2007)的六項標準：以誠實及尊重的態度對待研究對象，研究者必須保持誠實態度公開自己的身份與目的，欺騙是不被允許的並保密研究對象的特徵。取得研究對象的知情同意，因此研究有相當的敏感度，對於本國法律上仍屬犯罪行為，可能不使用或無法書面同意並且需要使用假名以維護訪談對象。研究開始前預先告知對象，研究的目的與潛在的危險，並且讓研究對象了解他在研究中有什麼權利並附上聯絡方式；尊重研究者的隱私與匿名保密原則，研究中均會用匿名來為研究對象的真實姓名保密；讓研究對象獲利並避免其受到傷害，即研究應對該領域或機構有直接或間接的幫助或至少不危害研究對象，並且避免一切可能會使研究對象受到因研究後所會遇到的問題；確保研究對象擁有資料和得知研究結果的權利，在本研究結束後，會將論文結果告知研究對象，若其中有研究對象不想透露的訊息，研究者也應想辦法減少負面的影響；適當處理和研究對象的關係，質性研究的成立與否建立在與研究對象的關係上，研究者如何與何時結束研究關係等等，當然由於本研究對象為犯罪集團，所以處理倫理問題上也要牽涉到研究對象的適法性問題，否則也有違研究者的倫理問題(高淑清，2008)。

## 第五節 研究的信效度

研究中都存在「效度」(validity)與「信度」(reliability)兩個概念才能成立，以質性研究的信效度說明與如何提高本研究的確實性。

信度簡單來說就是反覆做同樣的測驗可以得到相同的結果，表示其實驗有信度，分內在信度：研究成果(受訪者回答)的一致性，其更指的是在相同條件下，蒐集、分析和解釋資料的一致性、外在信度研究者在相同類似情境下，重複(複



製)出近似研究成果的程度，也稱為可轉換性(transferability)。

效度指測驗結果的真實性(credibility)，分內部效度：此為質性研究學者最為重視指研究資料的真實程度，是否與研究者所觀察到的結果相符合。外部效度：指所獲得的研究成果是否能到一般化(通則化)的結論，在內部效度上，除了設計的問題要能符合推論的可能，研究者本身要避免刻意選擇某些特別突出的資料或研究者預期的資料。

提高本研究信效度與研究者本身的態度是否嚴謹、分析的資料解讀是否正確，質性研究者在研究中扮演非常重要的角色，所以從過去的課程，書籍中提升質性研究者需具備的能力、如何建立關係，是質性研究提升信效度最好的方法。其次，研究開始前必須先讓受訪者清楚了解研究目的，並澄清問題可能的誤解，並將研究結果給予受訪者，確認其結果與受訪者的本意差距。再者，研究者採用交叉檢核法結合多重理論、方法、觀察者、經驗資料，以較詳盡、準確、客觀的方式，使研究能獲得全面性的真相(高淑清，2008；西爾韋曼，田哲榮，社會學，& 司徒懿，2010)。

## 第六節 研究者的角色定位

質性訪談中研究者的角色定位非常重要，因工作關係認識了從事此性產業的各部門負責人，該產業不被主流社會所接受，且經手的金流非常龐大，所以逐漸發展成目前分工明確的組織結構。筆者是以第三人稱的觀點，以一個旁觀者的角色對此性產業感到興趣，當開始就讀研究所後開始選擇論文題目，在研究中發現此性產業因形成時間尚短，仍無專家學者進行研究。

因研究者職業關係在訪談性消費者時特別著重知情同意。筆者因工作關係(警察)對犯罪相關人士，均呈現對立關係卻也對性產業更加有深入的了解。訪談對象來源皆因訪談人的工作關係獲得，係由工作前輩介紹認識。訪談對象均對訪談人的工作了解並知情，仍願意協助此研究進行，並不因研究者工作關係而有所隱瞞，緩因隱瞞對研究者亦無效益，且會遭反駁故未發生相關事項。研究者於私人時間安排訪談，且明確告知受訪者權利義務，若不想回答亦可以拒絕回答，故受訪者可充分自我保護。與訪談對象認識及建立關係已有多年，雖訪談對象從事非法產業，但並未隨時均在從事犯罪。研究者有工作上的專業及對性產業的了解，以此項優勢面對性產業中各項不為人知的秘密，並增加訪談的真實性及深入性。

最後在分析研究結論上，僅就訪談時所得到的資料做分析討論，以避免直接觀察的主觀可能性。以質性研究來說，要做到完全的客觀是困難的，因為訪談問題的背景或田野調查進場，必須先透露給訪談對象，訪談的目的與期望，短暫的訪談也會打斷參與者的日常作息(佛利克 et al.，2007)，故以次級資料分析相輔相成，增加分析結果可信(高淑清，2008)。



## 第四章 研究分析

資料分析分為機房報班分析與訪談分析兩部分，以了解本次研究之新興性產業結構及特性、國籍與地區特性。首先，以觀察法加入四間經營中的機房顧客群，收集每日機房以通訊軟體 LINE 通知顧客群旗下所經營之旅遊樓鳳報班資料，共收集 2017 年 7 月至 12 月半年旅遊樓鳳每日報班資料，以資料內容做次級資料分析，分析 2017 年下半年旅遊樓鳳性產業，區域分佈概況與從業人員成長情形。同時輔以訪談實際消費顧客藉此了解該旅遊樓鳳興起原因、消費流程與選擇理由；訪談實際經營旅遊樓鳳業者，統整並分析旅遊樓鳳犯罪分工、犯罪型態、趨勢與組成，建構犯罪腳本。

### 第一節 旅遊樓鳳經營分析

因四間機房只有兩間有於公開資訊中告知各國籍性工作者單次性交易價金，故本次研究只分析資料提供較為完整的機房 LINE2 報班資料，機房 LINE2 檢視報班情形 2017 年 7-12 月每日不間斷，均有通報性工作者資訊給消費者。通報消費者內容中提供性工作者所在地區、國籍、性交易價金等資訊，以此通報資訊做統計分析。

可以從性工作者人數看出旅遊樓鳳性產業大幅成長，七、八月人數約莫持平，九月份開始大幅成長 90 人，十月份成長 117 人，十一月達到高峰 255 人，十二月回跌減少 49 人，半年內共成長 374 人，達到 14% 成長率。以成對樣本 T 檢定確認人數成長是否有差異， $P$  值 = 0.012621319761701 < 0.05，確實有差異。半年內旅遊樓鳳性工作者成長有差異。

下圖為 2017 年 7-12 月抽樣所得性工作者總人數(不分國籍)：



圖 4-1-1 性工作者人數趨勢

資料來源：Line2 報班統計

可以從營業點位看出旅遊樓鳳性產業 GTO 人數也大幅成長，七、八月人數約莫持平，九月份開始大幅成長 36 處，十月份成長 29 處，十一月達到高峰成長 93 處，十二月持平，半年共成長 185 處營業點位，成長率 24%。以成對樣本 T 檢定確認經營點位成長是否有差異，P 值= 0.000833409339762138<0.05，確認有差異，半年內旅遊樓鳳性產業經營點位確實有成長。

下圖為 2017 年 7-12 月營業總點位(不分地區)：

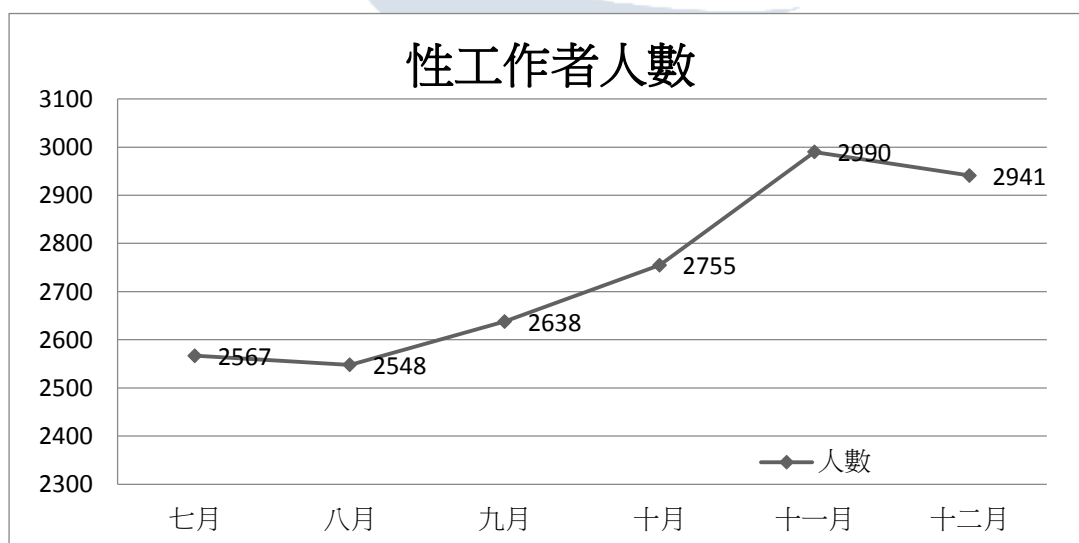

圖 4-1-2 營業點位成長表  
資料來源：Line2 報班統計

將從資料中分析價格、國籍、地區和點位，及其交叉後的結果。

#### 一、不同模式性交易價格及獲利差異

在訪談中可以知道新興型態性產業-旅遊樓鳳，是從臺商在大陸被淘汰返回臺灣後開始發展，以及吸收與大陸商業有密集往來代理代購商加入或媒介，這些人被中國大陸性產業等地下集團利用，替其發展下線並從中獲利從都市地區發展到各鄉鎮，全臺灣已都有此種新興型態性產業-旅遊樓鳳。該旅遊樓鳳入門簡單，GTO 只要找人頭利用人頭租幾間套房或是與地方生意不佳的便宜旅館結合，平日只需提供三餐與毛巾等生活物品，GTO 就可以從中獲利。

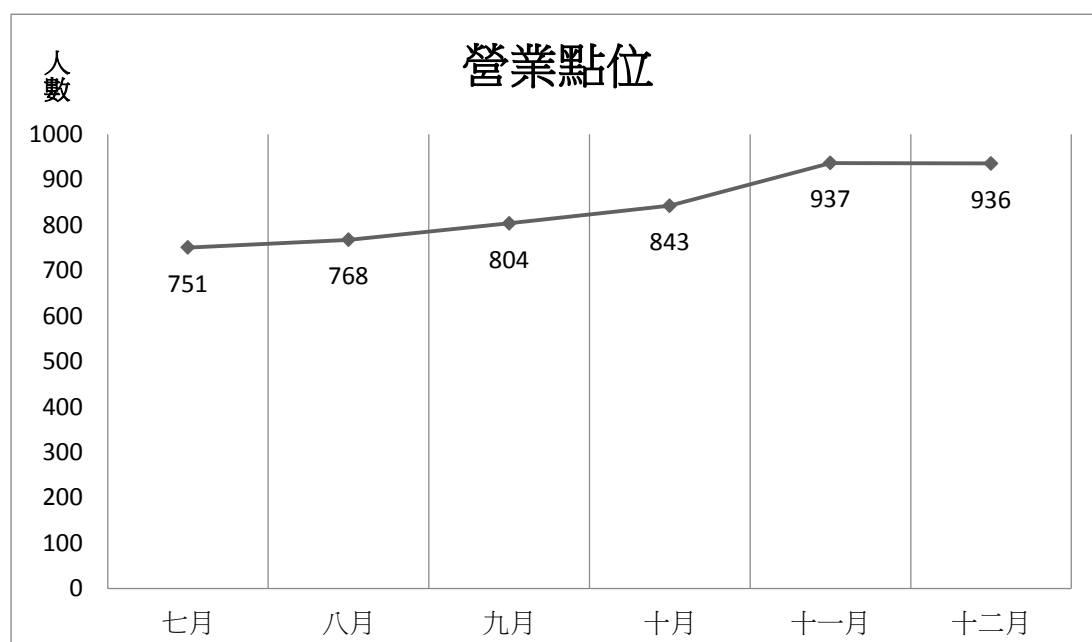
經營地點也是性工作者與 GTO 考量因素，地點需要設在交通便利的處所，讓性工作者及消費者可以輕鬆抵達，吸引更多顧客上門。從訪談中可以知道性工作者在當地與仲介聯絡後，由臺灣挑選性工作者或是由性工作者挑選地點。可以發現如果性工作者條件好，就會選擇較好的居住環境，如飯店或是小豪宅，如果



條件較差就有可能選擇套房等。由於機票等都是由性工作者自行購買，自行或結伴其他性工作者前往臺灣，並沒有遭到業者暴力脅迫前來。在臺灣從事性交易工作之餘也能有自由活動時間，如果身體不舒服也不會被強迫接客。性工作者與GTO分工明確，每日工作時間中由GTO送飯與其餘工作用品，充分運用時間讓性工作者可以完成更多次性交易謀取最大利益。

### (一) 性交易價格

訪談需求面並從消費者角度看旅遊樓鳳性交易價格與時間，是否有變動或是跟過去模式相比有更加有吸引力。

GTO的是3K-5K，這種(旅遊樓鳳)就是比較少高價位的 如果有的話這種就是比外送的便宜一點……看貨色，用時間換金錢的概念，+1S多少這樣，除以二也是很划算……有新的營銷模式 1S 30分 或是2S60分……(A1)

這個價錢都在3-6吧 這個價位中等，叫外送客人還要再花一條錢……東南亞2、臺灣3、日本韓國6-8、金絲貓8-10……傳統是以時間算啦，兩次也有兩次的時間阿，你看做2S是多+500-1000，但是他時間不變阿。多加一節就是多加一節的時間，用意不同，就是看一個小時多少錢比較準……(A2)

價錢我覺得新的比較便宜一點，因為去汽車旅館外送的比較多臺灣的 但是價錢都要喊到五千以上，三千的只有阿六或是東南亞；新的這種有臺灣的但是比較少，然後阿六跟東南亞還是很多，自從蔡英文上臺之後南向政策，東南亞超過阿六……(A3)

### (二) 獲利差異

訪談供給面業者，了解從事旅遊樓鳳所需支出成本為何，獲利分成與過去模式有何不同。

對方就說先送兩個過來看狀況……就自己買機票來，約在江子翠站的捷運出口等……就給他們房間鑰匙，這樣就好……房間錢臺灣的GTO跟小姐一人一半，如果小姐正的話，GTO搶人可能會幫出房間錢……拆帳就小姐分一半，然後剩下的再分給機房、GTO……比如說3600好了，小姐拿1800、臺灣的GTO拿300、機房拿500、CALL客拿300-500，剩下的700外匯拿 (B1)

生意比較不好的點就讓小姐自己報，臺灣這邊幹部只負責租房子……送飯、送毛巾之類的……送飯就不用說，送毛巾就收錢的時候順便給……還要給他免洗布，按摩墊的那個，粉紅色的……還

有要找房間租.....跟飯店合作.....跟小姐分，哪可能都幹出，一半一半啦，想住好一點的可以貼錢啊.....一個晚上 1500，5 晚 9 折，10 晚八折 .....一次來都 15-20 天.....套房 8K 到 10K，一半只有 4-5K .....小姐一天工作 12 小時，13 點開始.....是因為飯店 12 點之後才能入住.....3500 裡面小姐分 1500-2000，我收 500 剩下的 1000-1500 分給機房 300-500、水房 500-1000 .....板橋這邊大概是 5-8 班 假日比較多，就是 15 天 X 上 5-8 班，小姐賺 15 萬-24 萬 (B2)

要租房子、買飯、買一些沐浴乳之類的雜物，總不可能叫小姐去買吧.....租房子聽說是看 GTO 啦，有些比較好就幫小姐出，有些是一人一半或是小姐都自己出，這樣就是看抽的多少，小姐也有可能跑阿，回去會傳說這個 GTO 不好跟什麼的，好跟的就好互相介紹就越做越大.....也是 GTO 買啦，也沒多少錢吧，一罐沐浴乳是能多少錢，買那種特大家庭號的就好啦，保險套就買那種最普通的，毛巾就拿送洗的，一天也不會花到多少錢，只是每天要送.....機房賺的可多了喔，你看這個"Line2"都作熱門地點，然後小姐大概有兩百多個，算兩百好了。200 個小姐一天可以作 12 小時，12 單。一天算 3 單好啦，1 單它抽 500，一天就賺三十萬。其他跟他拿資料的不算喔，一個月就可以賺 900 萬。當然可能拿不到那麼多，水房會抽走 20 趴，這樣也有 700 萬.....看 GTO 進幾個小姐阿，一個小姐一天作 10 單，它抽五百就五千啦，一個月就 15 萬.....小姐實拿變成兩千五 (B3)

The logo for NTPU (National Taiwan University of Physical Education and Sport) is located in the lower right quadrant of the page. It features a stylized graphic of a person or a flame in shades of blue, yellow, and red, positioned to the left of the letters "NTPU" in a large, grey, sans-serif font.

將訪談發現整理成兩種性產業模式對比圖 4-1-3 及圖 4-1-4，推估性工作者一個月大致獲利情況如次：



圖 4-1-3 應召站分配模式



圖 4-1-4 旅遊樓鳳分配模式

表 4-1-1 應召站模式與旅遊樓鳳模式比較

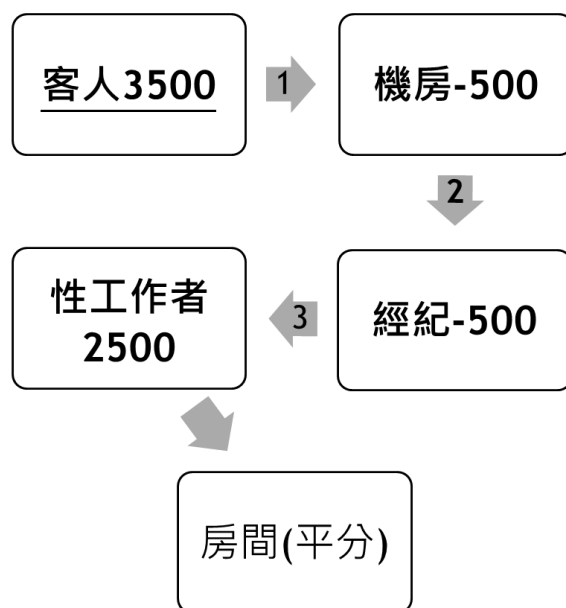
模式	應召站	旅遊樓鳳
車程	車程 30 分鐘內 (來回 60 分鐘)	
服務時間	60 分鐘	60 分鐘
每日工作單位	6	12
支出	馬伕 費用 3000 元	日租套房 1,000/2=500 機票 7,000-10,000
每日最大收入	2,000X6=12,000	2,500X12=30,000
每日收益	12,000-3,000=9,000	30,000-500=29,500
每月淨收入 (每日收入 X20 日)	0~180,000	0~580,000

資料來源：Line2 統計

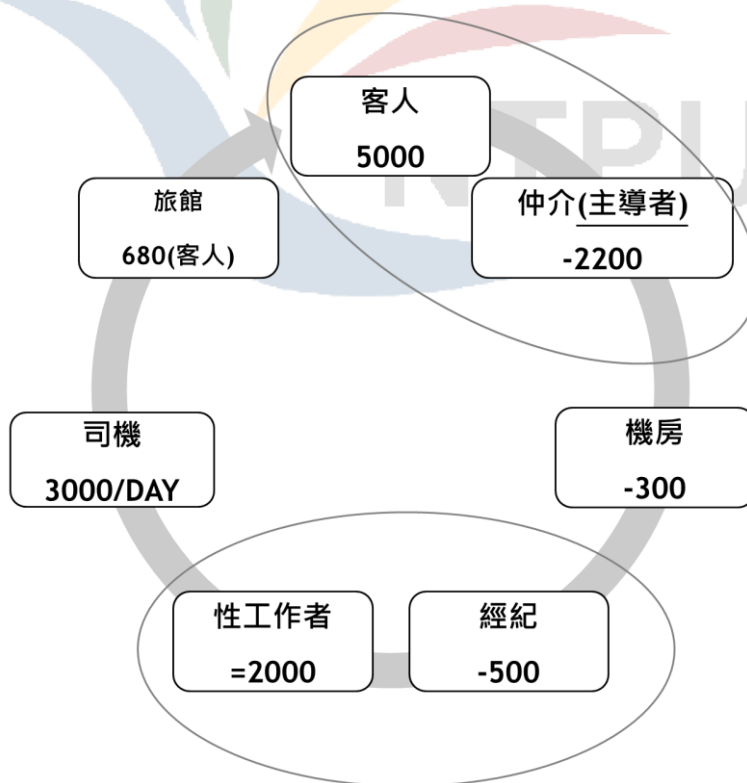
以獲利對比推估外籍性工作者意願，相信願意加入旅遊樓鳳性產業會高於過去性產業，且根據訪談業者了解到東南亞性工作於當地從事性工作，獲利只有在臺灣從事性工作一半，也是強化來臺灣從事性工作的誘因。而統計報班資料中東南亞籍性工作者人數在半年內大幅提高，與訪談資料相符。

當然就是馬來那邊競爭更大阿，然後來臺灣賺錢比較輕鬆，他們那邊可沒有再管你法律的……主要還是貴吧，一次要到兩百馬幣，那邊 10 馬幣就可以吃雞飯了……應該不是，兩百馬幣，換算臺幣 1400，然後拿一半才 700；在臺灣 3600，拿一半 1800，都一樣是被幹一次，但是可以多拿兩倍多，當然來臺灣阿。(B1)

而一次性交易單價去除三七仔剝削後，性交易單價門檻降低，讓消費者有降價、撿便宜心理進而更願意消費。檢視旅遊樓鳳完成一次性交易所需時數降低，供給面業者能節省載送性工作者至交易地點的交通時間；需求面消費者如對性工作者條不滿意後更換性工作者也需交通時間；性工作者去除支付馬伕載運所需車資等額外成本，可以說是三方都利多的狀況。

商業行為中降價能刺激消費者消費次數提高，對性產業鏈而言消費次數增加便是增加獲利，對性工作者分成並無增加，但研究中得知旅遊樓鳳性產業中外籍性工作者需付擔成本下降，與應召站模式相比去除每日需支付馬伕車資費用外，仍需支出機票、旅費、GTO 服務費用與機房媒介費用，應召站模式性工作者取得單次性交易價金分成約 30%-40%，對比旅遊樓鳳模式性工作者單次性交易中分成 50%-60%，以每日工作次數獲利相比，將時間、包裝、原料等成本均列入考量，



應召站模式性工作者單月最高獲利約為 18 萬，旅遊樓鳳模式性工作者單月最高獲利 58 萬，相差高達 40 萬元，可能助長旅遊樓鳳模式大幅成長，且對性工作者剝削程度下降。

## 二、國籍差異

從報班資料 2017 年下半年中以每三日系統抽樣共計 62 次，過錄每日機房報班相關資訊，抽樣項目中性工作者以國籍分類統計出人數，得出從事旅遊樓鳳性產業性工作者：臺灣籍性工作者共 1258 人次報班；中國大陸籍性工作者共 8003 人次報班；東南亞籍性工作者共 7178 人次報班，總報班人數 16439 人次。

此機房提供的資料中，各國籍人數信賴度均有達到一定水準，過錄報班資料可靠，能反應旅遊樓鳳 2017 年下半年各國籍性工作者現況。且能從每日報班數量看出，中國大陸籍性工作者占該旅遊樓鳳性產業模式總人數最多、東南亞籍次之、臺灣籍最少。

統計相關數據如下表：

表 4-1-2 各國籍報班人次

國籍	平均數	標準差	最小值	最大值	總和	信賴度(95.0%)
臺灣	20.29032258	6.926752833	5	34	1258	1.759065847
中國大陸	129.0806452	18.44913112	81	162	8003	4.685202033
東南亞	115.7741935	29.81880766	48	185	7178	7.572559239

資料來源：Line2 統計

以系統抽樣出的報班人數資料，得出從事旅遊樓鳳性工作者總人數國籍比例，中國大陸籍性工作者占總人數 49%，東南亞籍性工作者占總人數 44%，臺灣籍性工作者占總人數 7%，從報班資料了解到 2017 年下半年，於臺灣從事旅遊樓鳳性產業性工作者人數，高達 93% 為外籍人士。

下圖為性工作者國籍比例：



圖 4-1-5 各國籍人數報班比例分布

資料來源：Line2 統計

### (一) 各國籍人數變化

從報班資料中了解，旅遊樓鳳性工作者人數成長幅度最大為東南亞籍性工作者，在抽樣資料中最低單日報班人數 48 人、最高則來到 185 人；其次為中國大陸籍最低單日報班人數 81 人，最高 162 人。能看出東南亞籍性工作者 2017 年 10 月有大幅進入旅遊樓鳳性產業的狀況。

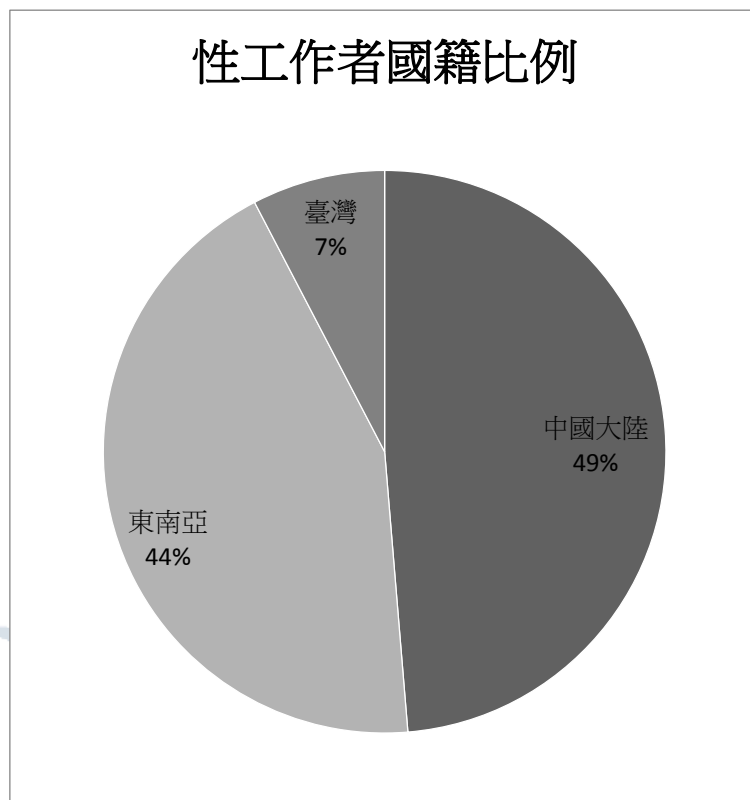
下圖為 2017 年 7-12 月 Line2 報班各國籍人數變化：



圖 4-1-6 2017 年下半年各國籍人數變化

資料來源：Line2 統計

訪談消費者內容可以印證，東南亞籍性工作者從事旅遊樓鳳有越來越多的趨勢，而中國大陸籍性工作者則是一直都是臺灣性產業的主力。

反正都是東南亞的啦……這兩年吧……越來越多，還有自己來的  
(A1)

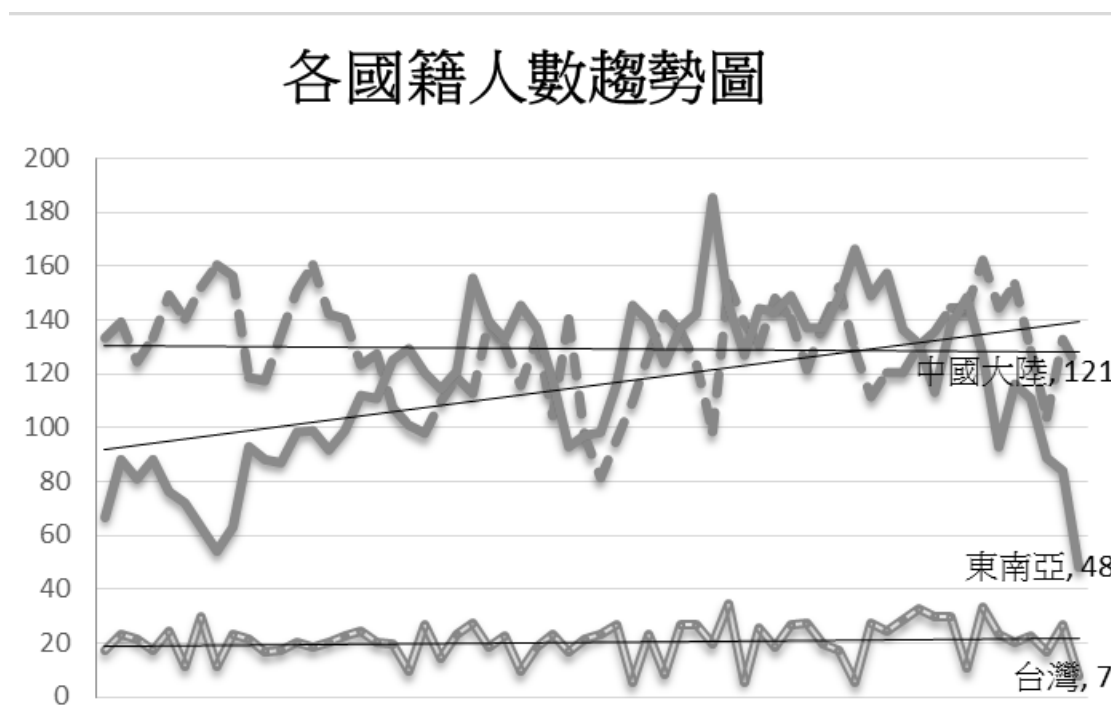
這種臺北市比較多……臺北市的飯店消費比較高 叫外送客人還要再花一條錢 而且這樣也比較好控制……以前是越南比較多，現在是泰國最多，大陸也有，但是大陸越來越少的跡象……最近這幾年東南亞變超多，泰國、馬來西亞的，以前都只有越南的啦，就是民進黨弄蝦米新南向政策之後就開始有(A2)

這種越來越多啦，你看 Line 裡面每天報班，東南亞越報越多，全臺灣都有了……就南向政策阿(A3)

從數據中趨勢線顯示中國大陸性籍工作者人數穩定但有些微下降，表示中國大陸籍性工作者來臺從事旅遊樓鳳性產業已達一段時間，但因為東南亞籍性工作者大幅進入後有下降，表示中國大陸籍性工作者與東南亞籍性工作者有互相競爭的狀況。而東南亞籍性工作者人數逐漸成長到超越中國大陸籍性工作者人數，表示對於東南亞籍性工作者而言，來臺從事性工作，有足夠的吸引力。臺灣籍性工作者則是穩定維持，未有過大波動。

## (二) 檢驗各國籍人數是否有成長

假設半年內各國籍性工作者均有成長，以三個國籍性工作者人數以半年份機房報班人數做成對樣本 T 檢定互相比較，結果發現僅有東南亞籍達顯著差異 (P 值=0.003802645<0.05)，臺灣籍與中國大陸籍均不顯著。

表 4-1-3 各國籍半年內報班人數比較

國籍	月份	平均數	變異數	觀察值 個數	自由 度	t 檢定*	P(T<=t) 單尾
臺灣	7 月	19.36363636	30.85454545	11	10	-1.111324766	0.146216672
	12 月	22.45454545	74.27272727	11			
中國 大陸	7 月	138.2727273	221.6181818	11	10	0.346947931	0.36791043
	12 月	136	258.8	11			
東南亞	7 月	75.72727273	166.4181818	11	10	-3.330979747	0.003802645
	12 月	108.9090909	824.0909091	11			

資料來源：Line2 統計

\*t 檢定：成對母體平均數差異檢定

## (三) 國際性假日時報班人數降低

從機房報班資訊中發現國際性假日，如聖誕節、元旦等，性工作者報班人數有大幅變動，但點位卻未有變動，對此種現象做幾種分析：

1. 性工作者選擇不報班休息過節：此種機率較小，性工作者如已在假期前，來臺灣從事性工作，會把握時間工作以支付旅費等支出，除非生病等身體因素不會輕易休息。
2. GTO 沒替性工作者報班自行休息過節：此種機率亦偏低，因旅遊樓鳳 GTO 使用手機通訊軟體 LINE 等通訊軟體安排性工作者接客情形，雖 GTO 平日需要提供性工作者相關服務，但 GTO 所提供服務如送餐等替代性高，能不以固定地點做為辦公場所，是故過節與不過節並不影響工作，且資料顯示性交易地點報班未下降。
3. 消費者因過節因素不會前去消費故不報班：此種機率中等，因應節日消費者可能會有不同安排或是消費，因收入固定故無法再前去性產業消費。



但如為無家庭負擔單身消費者不願單人過節，亦有可能強化其消費慾望。

4. 配合的飯店、旅館以原價出租：此種機率高，檢視國內各家旅宿業者，從其旅宿業官方網站中可知行銷手段為平日打折、例假日原價、特定假日漲價。於飯店及旅館內提供性服務的性工作者成本上升，符合該期間內前來臺灣從事性工作的人數下降的數據。
5. 機票漲價不符成本：聖誕節至新年期間，國際機票是整年度價格最貴的一段時間，對於旅遊樓鳳性工作者需要自行購買機票前往臺灣從事性工作，所增加的成本需要多做數次性交易才能彌補成本，如投資成本過高則會選擇下次較低在進場。

對十二月份東南亞籍性工作者來台人數有劇烈變化，做詳細分析：



圖 4-1-7 2017 年 12 月東南亞籍性工作者來臺人數

資料來源：Line2 統計

符合先前假設，機票旅宿成本增加，令東南亞籍性工作者暫緩來臺。

### 三、價錢差異

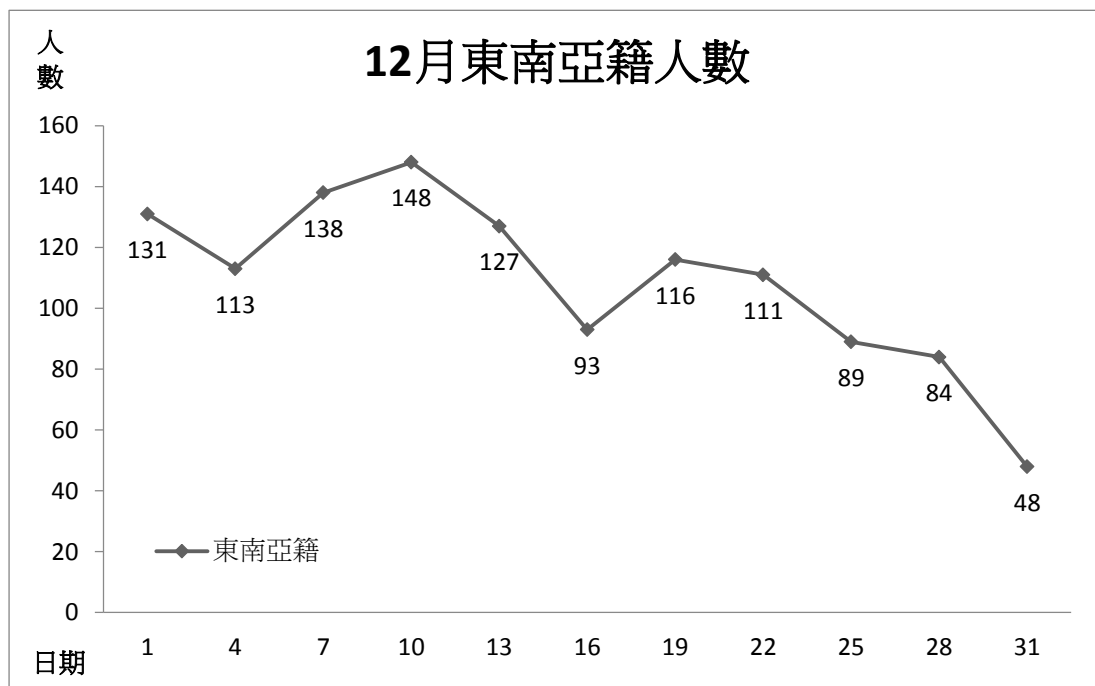
過錄報班資料得到旅遊樓鳳各國籍報班資料中單次性交易價格(不計時間長短)，統計方式以機房每日報班中，各國籍每一人數做一人次紀錄，紀錄單次性交易價金。結果發現旅遊樓鳳不分國籍單次性交易，總平均為新臺幣 3212 元。

其中，臺灣籍性工作者單次性交易價金：最低 1600 元、最高 6500 元，2017 年下半年臺灣籍報班共 1258 人次，單次性交易平均價金為新臺幣 3560 元。

中國大陸籍性工作者單次性交易價金：最低 1600 元、最高 5500 元，2017 年下半年中國大陸籍報班 8003 人次單次性交易平均為新臺幣 3390 元；

東南亞籍性工作者單次性交易價金：最低 1600 元、最高 4500 元，2017 年下半年東南亞籍報班 7178 人次單次性交易平均為新臺幣 3280 元。

從報班數據上了解到旅遊樓鳳，最低消費為新臺幣 1600 元/1S，為性工作者提供服務時間 30 分鐘與消費者完成一次性服務，不分國籍均以此價格即可換取一次性服務。)

以各國籍單次性交易價錢做分析，推估旅遊樓鳳模式中：

1. 完成一次性交易所需成本接近但低於 1600 元。
2. 不分國籍能獲得性交易價金應低於或接近 3200 元(以一個小時完整時間做計算)。
3. 各國國籍性工作者平均價格為臺灣>中國大陸>東南亞，亦符合訪談消費者發現。



各國籍單次性交易價金：

(一) 臺灣籍

臺灣籍單次性交易價金集中於新臺幣 3500 元。低價區為少數。

檢驗臺灣籍性工作者 7 月與 12 月價格是否有差異，使用獨立樣本 T 檢定：P 值=0.208694025>0.05，臺灣籍性工作者價格沒有差異。



圖 4-1-8 臺灣籍性交易報價

資料來源：Line2 統計

## (二) 中國大陸籍

中國大陸籍單次性交易價金集中於新臺幣 3300-3400 元。低價區較為少數。

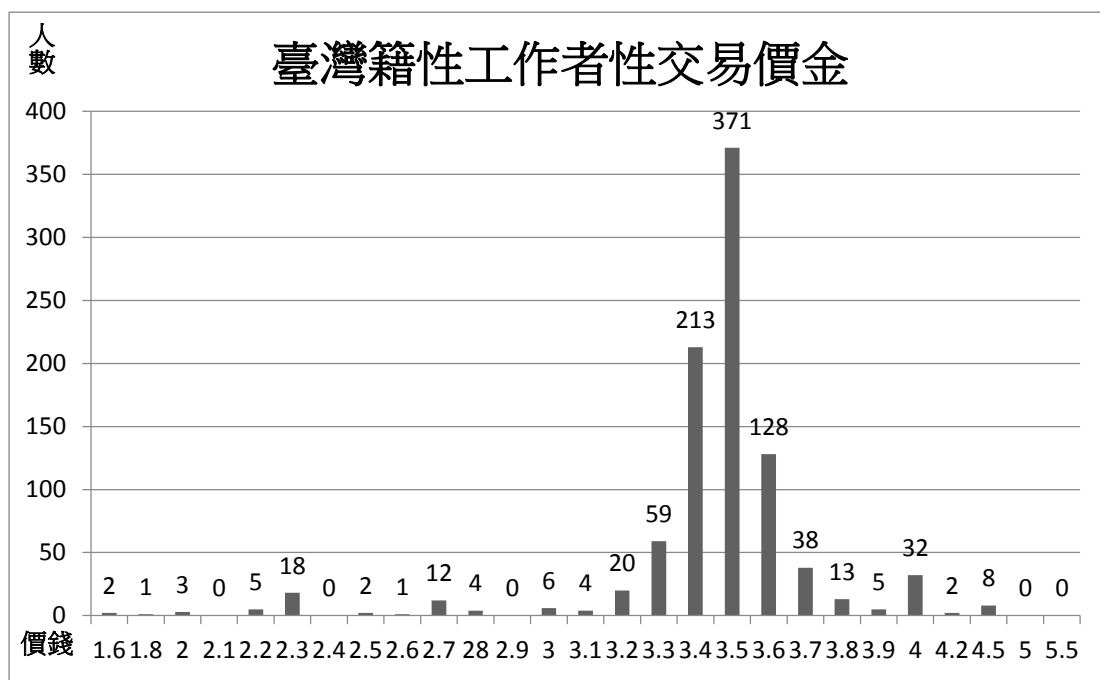
檢驗中國大陸籍性工作者 7 月與 12 月價格是否有差異，使用獨立樣本 T 檢定：P 值=0.38162824677186>0.05，中國大陸籍性工作者價格沒有差異。



圖 4-1-9 中國大陸籍性交易報價

資料來源：Line2 統計

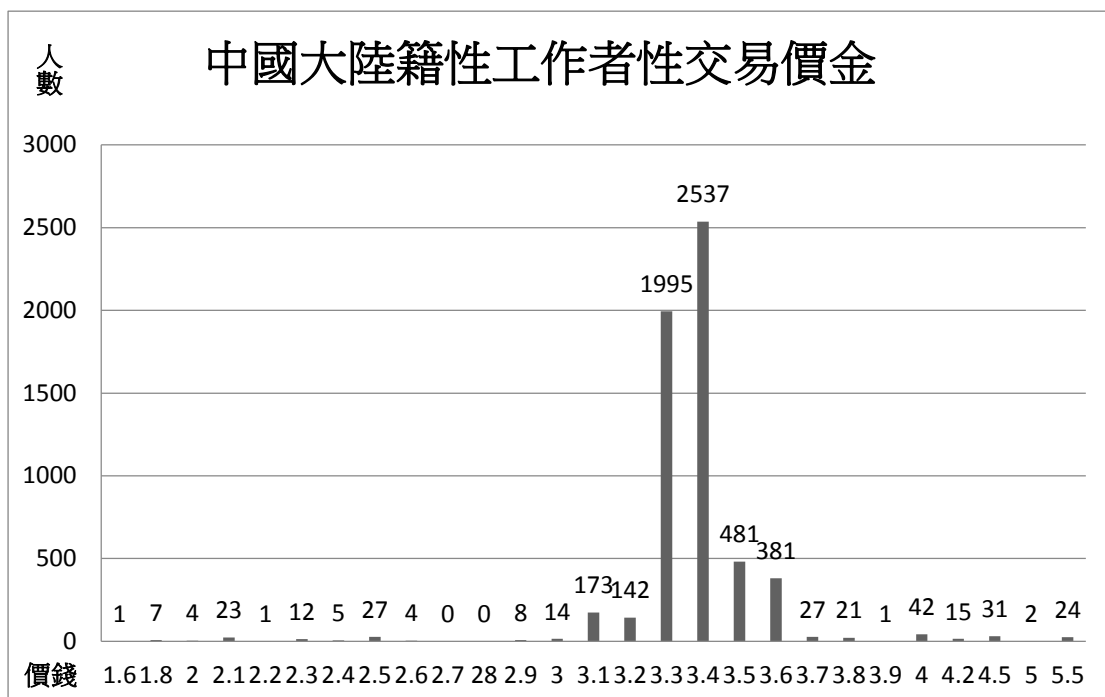

### (三) 東南亞籍

東南亞籍單次性交易價格，大多數落點集中於新臺幣 3100-3300 元附近。

但從半年份報班資料中發現，於另外兩國籍性工作者不同的是，有部分價金落在新臺幣 2100 元至 2500 元間。能看出東南亞籍性工作者性交易價格在波動，並試圖轉變以低價換取市場空間。

檢驗東南亞籍性工作者 7 月與 12 月價格是否有差異，使用獨立樣本 T 檢定：  
 $P$  值 = 0.149152824804276 > 0.05，東南亞籍性工作者價格沒有差異。



圖 4-1-10 東南亞籍性交易報價

資料來源：Line2 統計

對此東南亞籍性工作者性交易價金落點情況，值得深入分析，以 2017 年下半年份機房報班做立意抽樣，抽取 2017 年 7-12 月，每月 15 日，以單日報班資料做人數與價錢分析，分析如下：

可以發現東南亞籍性工作者以較低價格向消費者報班 2017 年 7 月份便開始有此類以低價新臺幣 2300 元提供性服務的情況，大幅度出現提供低價促銷的性工作者則出現於 2017 年 9 月份。可能因確實有吸引到消費者消費，2017 年 11 月東南亞籍性工作者則穩定以低價提供性服務。可見東南亞籍轉變以低價促銷，讓消費者認為性價比高，以此做出市場定位劃分，也就從經營者角度 4P 傳變成消費者角度的 4C。

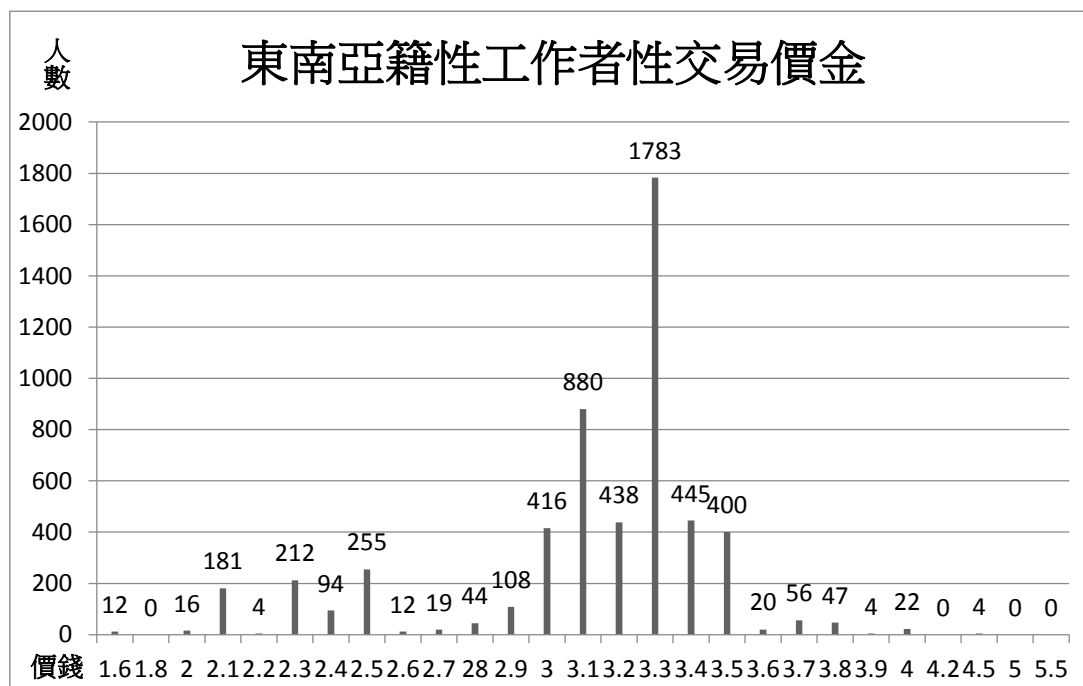

圖 4-1-11 東南亞籍每月性交易報價

資料來源：本次研究統計

#### 四、地區點位差異

將 2017 年下半年報班共 184 次，系統抽樣 62 次，以每日機房報班相關資訊，將每個 GTO 經營的區域過錄，其中地區分類統計出大臺北地區中山區、西門區、三重區、板橋區為報班資訊中，GTO 經營點位最多的前四區位。分別為西門區共 1372 處，中山區共 1303 處，三重區共 844 處，板橋共 491 處，其餘處所共報班 946 處，總報班 4956 處。

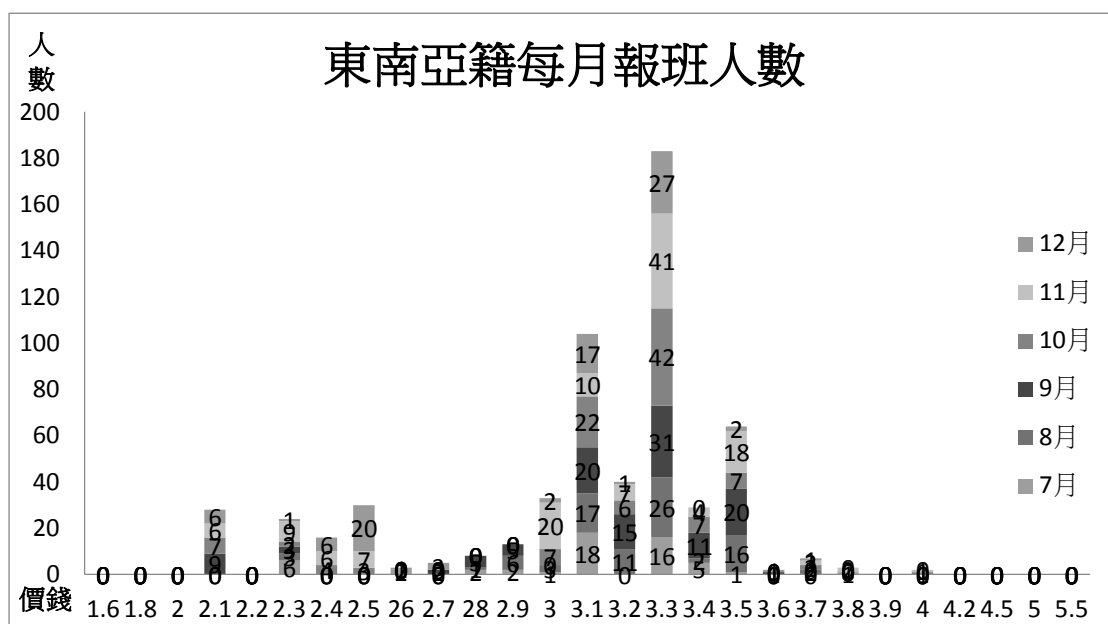
其中成長幅度最大為西門區從每日報班 11 處成長為每日 32 處，其餘地區也為正成長的趨勢，推估原先於該處經營的傳統性產業轉型或是有新的經營者進入該地區發展。

表 4-1-4 各地區營業點位

地區	平均數	標準差	最小值	最大值	總和	信賴度(95.0%)
中山	21.36065574	2.32402515	17	28	1303	0.595210478
三重	13.83606557	3.017616763	7	20	844	0.772847539
板橋	8.049180328	1.969993481	4	12	491	0.504538758
西門	22.49180328	4.735057025	11	32	1372	1.212704414
其他	15.50819672	3.956526047	2	24	946	1.013313372

資料來源：Line2 統計



NTPU

從研究資料中想要了解四個區域成長狀況，以半年份機房報班做立意抽樣，抽取 2017 年 7-12 月中每月的 15 日，以 15 日單日報班資料做人數與價錢分析，分析如下：

可以看出西門區與三重區有大幅成長，了解到旅遊樓鳳性產業，因性產業的需求面尚未飽和逐漸擴大營業。旅遊樓鳳性產業從原本經營據點最高中山區，擴散到西門區與三重區，再往板橋區發展。

中山區也未降低提供性服務的點位，表示有更多的性工作者與 GTO 投入旅遊樓鳳性產業，並且是沿著交通便利、人口密集處發展，犯罪區位擴散，四個區位均可見都市發展導致中心商業區環境與人口結構改變。由於流動人口致社會解組，讓旅遊樓鳳性產業大量外籍性工作者藏於其中、蓬勃發展。



圖 4-1-12 各地區報班(每月 15 日)

資料來源：Line2 統計

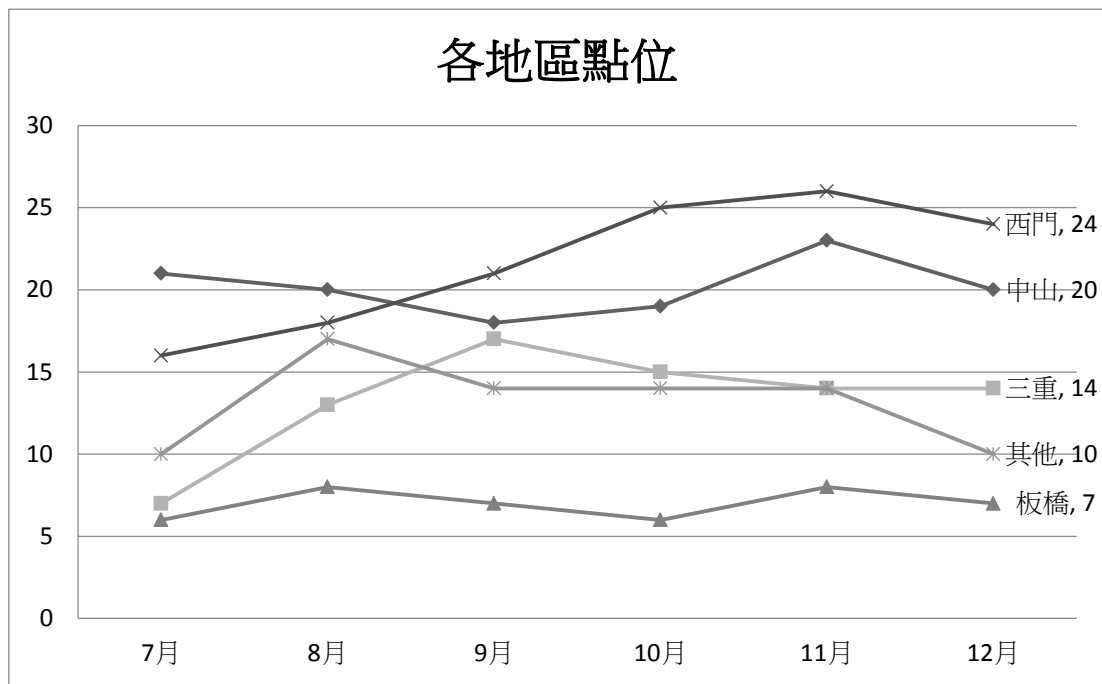

## 五、地區與人數

從機房報班資訊中，2017 年下半年系統抽樣出，每日提供性服務的地區與人數數量製作圓餅圖。從圓餅圖能了解，各區位中不分國籍性工作者人數(16439 人)與區位(5039 處)營業的關係(一個點位不一定只有一名性工作者)，在旅遊樓鳳性產業中所占比例：

其中為西門區經營性產業點位數占比達到 28%(1410 處)，但人數只占 26%(4274 人次)，每個點位有 3 位性工作者。能了解西門區的經營者為開發新據點或新加入地下產業居多，引進的性工作者點位較為分散，推測為無法長期租用出租套房或是出租旅館，原因可能是為躲避查緝或於該處經營旅遊樓鳳業者非當地地下勢力，為外力移入；中山區服務點位 26%(1310 處)但人數占 27%(4438 人次)，每個點位約有 3.38 人。點位較少、人數較多表示，引進外籍性工作者業者將外籍性工作者都放置於相同點位方便管理，反應出該處從事旅遊樓鳳的經營者資金較為雄厚，因從訪談中得知需要先繳交保證金才會仲介性工作者，故中山區的旅遊樓鳳經營者應為過往以從事相關地下產業人士多角化經營；三重區 17%(856 處)人數則有 18%(2959 人)，每個點位有 3.45 人，與中山區相同理由，可能是原先三重豆干厝遭拆後轉型；板橋區經營點位與人數 10%(1643 人次與 503 處)，每處點位人數 3.26 人，旅遊樓鳳由臺北市發展至新北市，板橋區發展較晚但逐漸成長。前四名區位性工作者人數，佔旅遊樓鳳性產業中性工作者總人數的 81%。

入門條件就先去儲值 就可以跟仲介叫小姐.....球幫儲 30 萬吧 儲越多叫越多.....兩個以後沒那麼多，10-15 萬都可以(B2)

### 各地區點位



圖 4-1-13 各地區點位比例

資料來源：Line2 統計

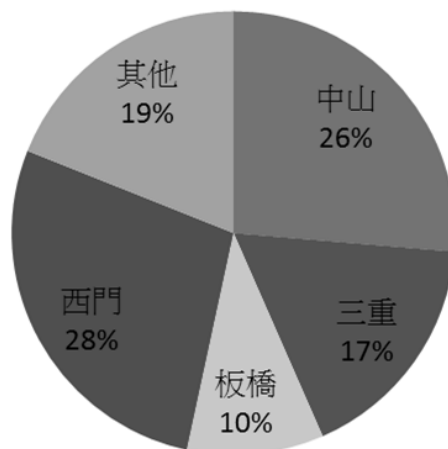

圖 4-1-14 各地區人數比例

資料來源：Line2 統計

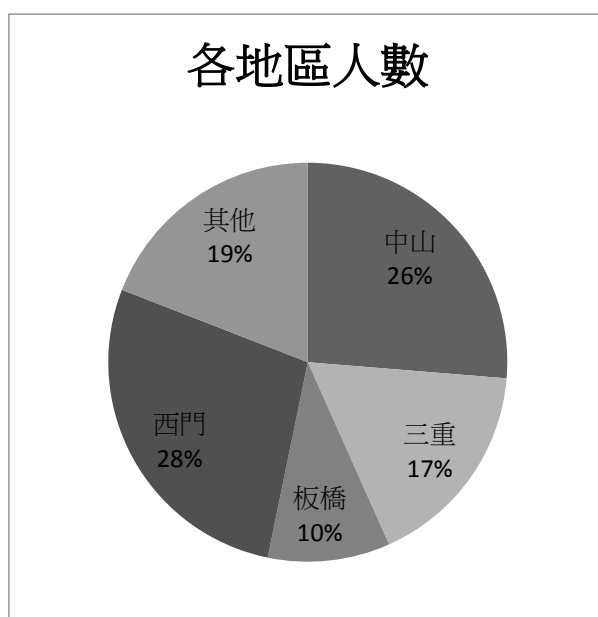

## 六、區域與國籍

而從研究資料中能反應四個區域成長狀況，以半年份機房報班做立意抽樣，抽取 2017 年 7-12 月，每月 15 日，以單日報班資料做人數(不分國籍)與服務地區分析，分析如下：

能夠看出中山區與西門區性工作者人數相差不大，三重區則有波動，其他區位人數也有在成長。各服務點位正成長居多，板橋則是維持現況。但下圖沒辦法了解該區域提供性服務的性工作者國籍人數是否有異。



圖 4-1-15 各地區不同月份性工作者報班人數

資料來源：Line2 統計

以 2017 年半年內成長地區人數做成對樣本 t 檢定，檢驗各地區是否有大幅成長，中山區 P 值=0.036429632<0.05，顯著；三重區 P 值=0.081974437>0.05，不顯著；板橋區 P 值=0.019648849<0.05，顯著；西門區 P 值=0.5>0.05，不顯著；其他 P 值=0.001128752<0.05，顯著。共有三個地區顯著，中山區、板橋區、其他各區均有大幅成長。但西門區從圖形看來有大幅成長，十二月份人數又下降，因未繼續做 2018 年 1 月相關數據，無法了解西門區人數是否有回復。

西門區以七月與十一月做成對樣本 T 檢定，可以發現 P 值=0.006034<0.05，顯著，表示西門區人數有大幅成長，十二月下降原因，須配合地區國籍人數差異檢視。

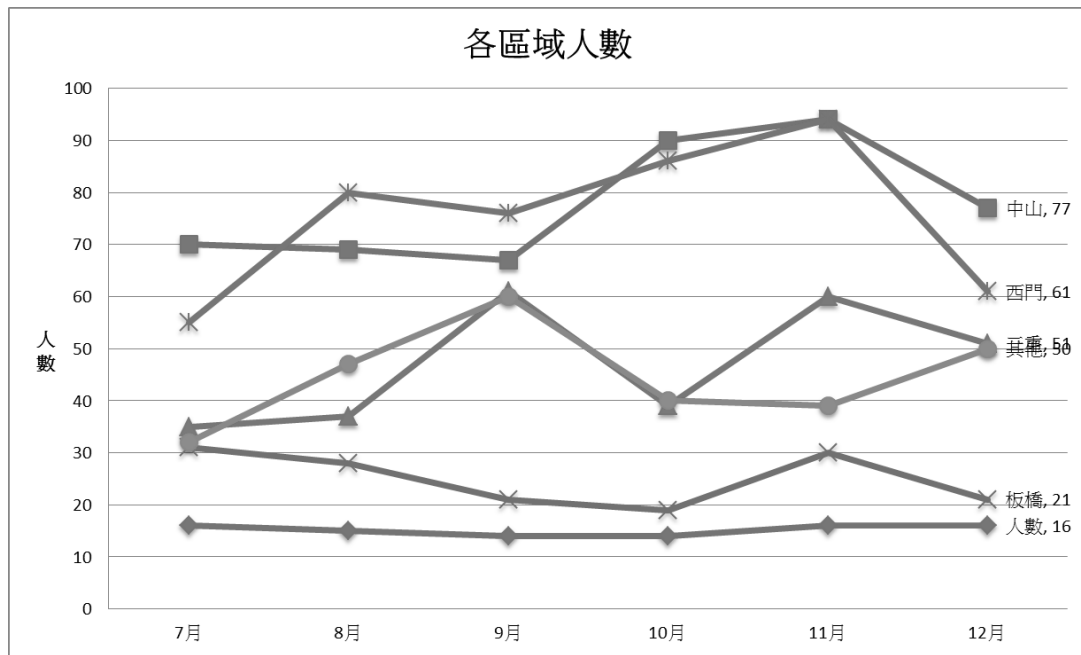
表 4-1-5 各地區半年份人數 t 檢定

地區	月份	平均數	變異數	自由度	t 檢定*	P(T<=t) 單尾
中山	七	69.90909091	170.0909091	10	-2.004338616	0.036429632
	十二	76.36363636	69.45454545			
三重	七	40.81818182	44.16363636	10	-1.502194196	0.081974437
	十二	45.63636364	64.85454545			
板橋	七	29.90909091	12.29090909	10	2.36969486	0.019648849
	十二	25.36363636	29.25454545			
西門	七	61.18181818	64.76363636	10	0	0.5
	十二	61.18181818	242.5636364			
其他	七	31.54545455	58.67272727	10	-4.06796957	0.001128752
	十二	58.81818182	270.1636364			
西門	七	61.18182	64.76364	10	-3.05887	0.006034
	十一	81.81818	418.3636			

資料來源：本次研究

\*t 檢定：成對母體平均數差異檢定

想了解各地區中各國籍的性工作者分布狀況，做以下分析。

### (一) 中國大陸籍

以半年份機房報班做立意抽樣，抽取 2017 年 7-12 月，每月 15 日，以單日報班資料做分析，中國大陸籍性工作者人數分佈於中山區最多，三重區則逐漸提高。



圖 4-1-16 各地區不同月份中國大陸籍性工作者報班人數

資料來源：Line2 統計

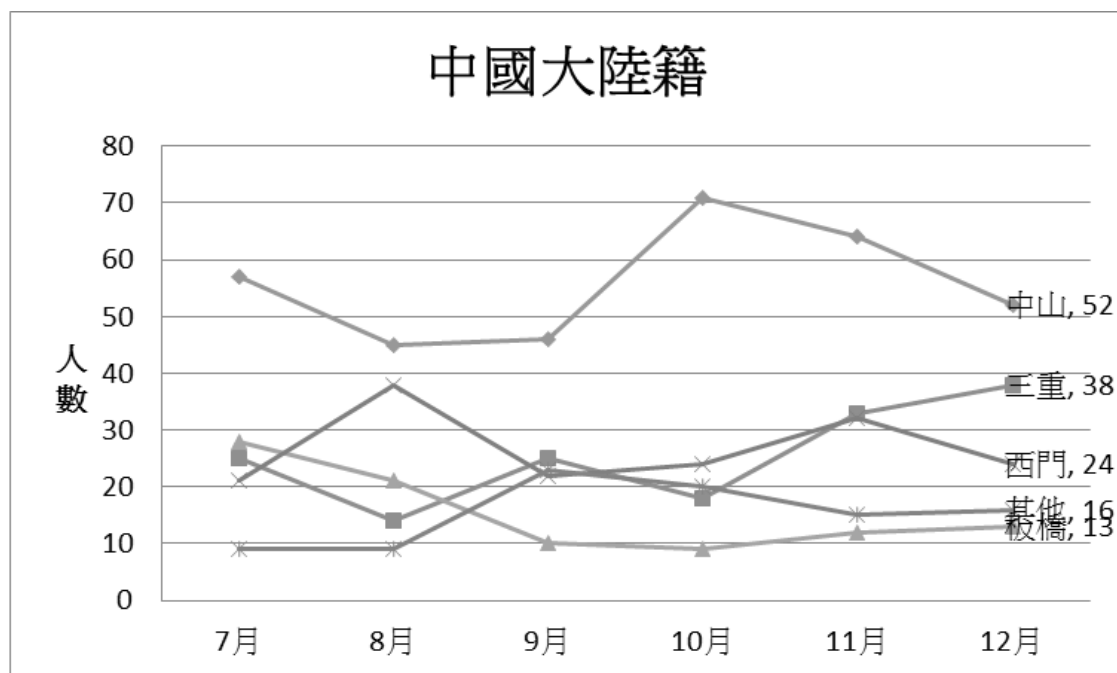

## (二) 東南亞籍

以半年份機房報班做立意抽樣，抽取 2017 年 7-12 月，每月 15 日，以單日報班資料做分析，東南亞籍性工作者分佈於西門區居多。



圖 4-1-17 各地區不同月份中國大陸籍性工作者報班人數

資料來源：Line2 統計

## (三) 小結

以機房報班資料分析，可以發現不同國籍性工作者，提供性服務分佈區域與國籍有相關，中國大陸籍性工作者集中於中山區，東南亞籍性工作者則集中於西門區。能回答當初假設問題，因西門區為臺灣外籍觀光客必到之處，有大量旅館提供觀光客使用，各旅館因景氣問題將用途進而轉變容納旅遊樓鳳性產業性工作者。中山區則是原先地下產業業者轉型經營。而十二月份西門區性工作者人數大幅下降，為東南亞籍性工作者來臺人數減少，分析原因為來臺機票、旅宿等成本提高，降低東南亞籍性工作者來臺意願。

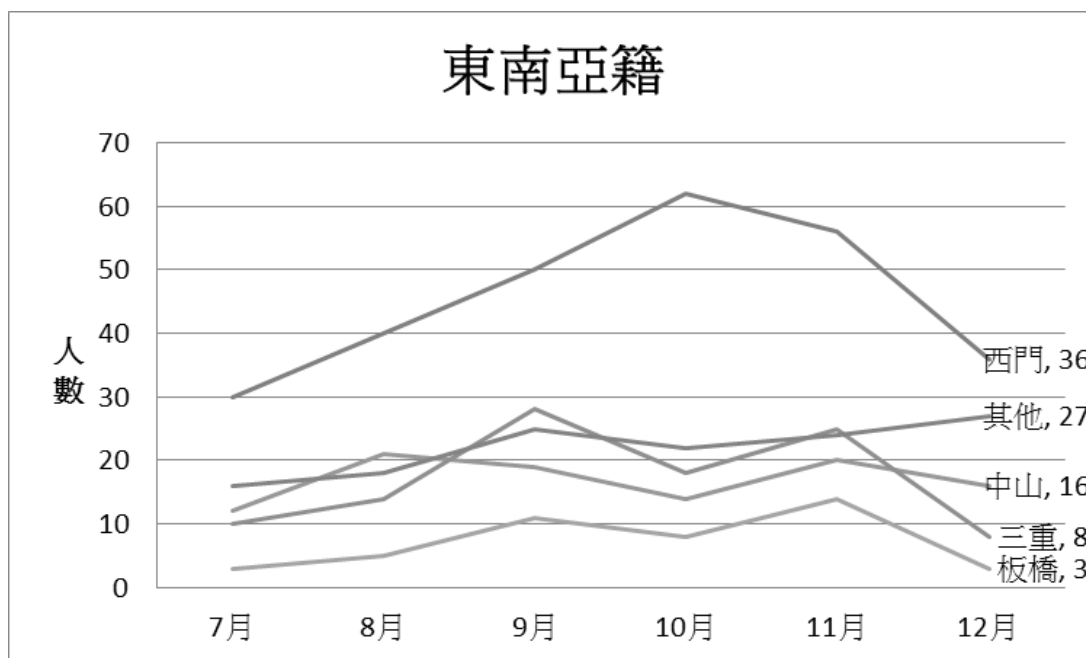
### 七、供給與價格

以凱恩斯模型推論旅遊樓鳳性產業供給與需求是否已經達到平衡，在標準的供給和需求模型中：向右上傾斜的是供給曲線，代表生產者願意在某一價格水平下出售的物品數量；向右下傾斜的是需求曲線，代表消費者願意在某一價格水平下購買的數量。透過模型的分析，可發現兩條曲線交接之處（均衡點）就是均衡價格和均衡產量。將本次研究所獲得得價錢與性工作者人數看是否達到飽和與各國籍性工作者之間是否有互相影響性交易價格。

從下圖可以看出，性工作者人數成長讓性交易價格逐步下滑，前述研究中了解到東南亞籍性工作者大幅進入臺灣，確實有影響到性交易價格。加入分析各國籍性工作者性交易價格是否有受影響。



圖 4-1-18 性工作者與價格關係圖

資料來源：Line2 統計

NTPU

### (一) 臺灣籍

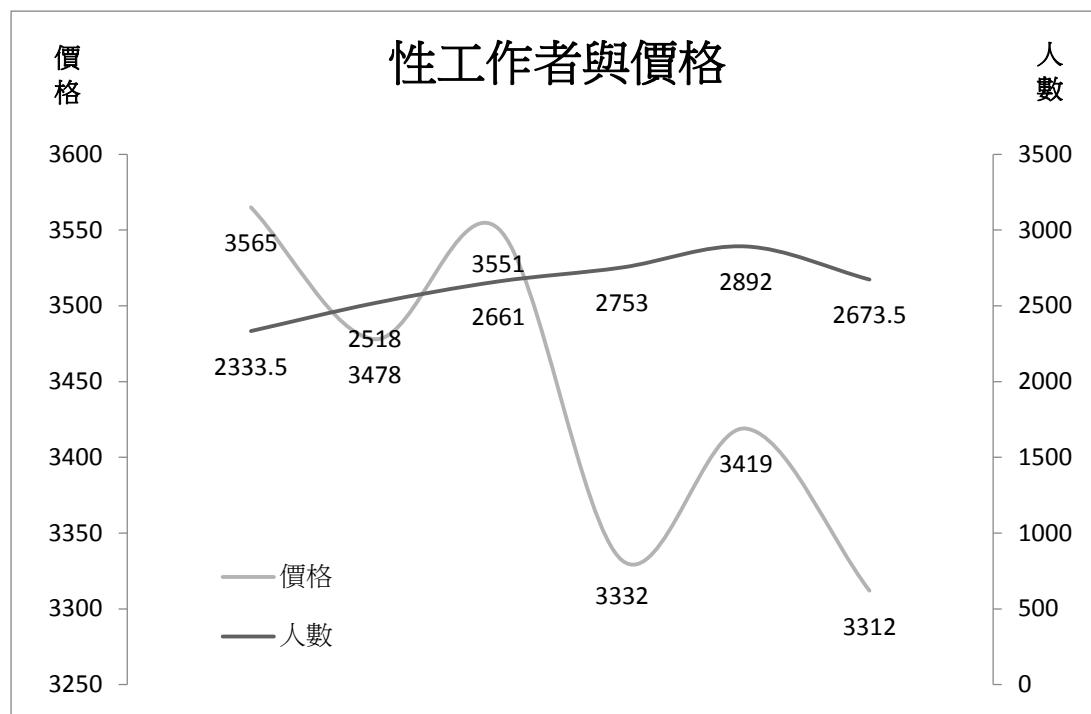
臺灣籍性工作者於圖 4-1-19 可以看出，在眾多外籍性工作者競爭下，仍是保有優勢，讓臺灣籍性工作者人數增加後價格上漲，符合訪談消費者需求面選擇順序。

供給定律是：一般情況下假設其他因素不變，當一件物品的相對價格上升時，其供給量也會上升，符合研究中臺灣籍性工作者不與其他兩組對照互有影響的前提，價錢與人數圖 4-1-19 上揚情形。該圖也符合供需理論，當供給下降、價格上升，供給大幅下降後，價格便大幅上升。因無繼續製作 2018 年 1 月份資料，故未知後續價格變化。



圖 4-1-19 臺灣籍人數與價格關係

資料來源：Line2 統計

## (二) 中國大陸籍

中國大陸性工作者於圖 4-1-20 則呈現價格大幅下滑的狀況，經分析產生此種情況是東南亞籍性工作者大量進入臺灣市場。原先臺灣低價性產業由中國大陸籍性工作者提供，而東南亞籍性工作者願意提供更低的人力成本，旅遊樓鳳性產業業者轉變使用東南亞籍性工作者，業者便嘗試減少提供中國大陸籍性工作者，但因 12 月份東南亞籍性工作者減少，又以中國大陸籍性工作者填補缺口，可以推測中國大陸籍性工作者與東南亞籍性工作者互相填補市場，形成複合供給，最後性交易金額落在 3350 元/每次的價格上。

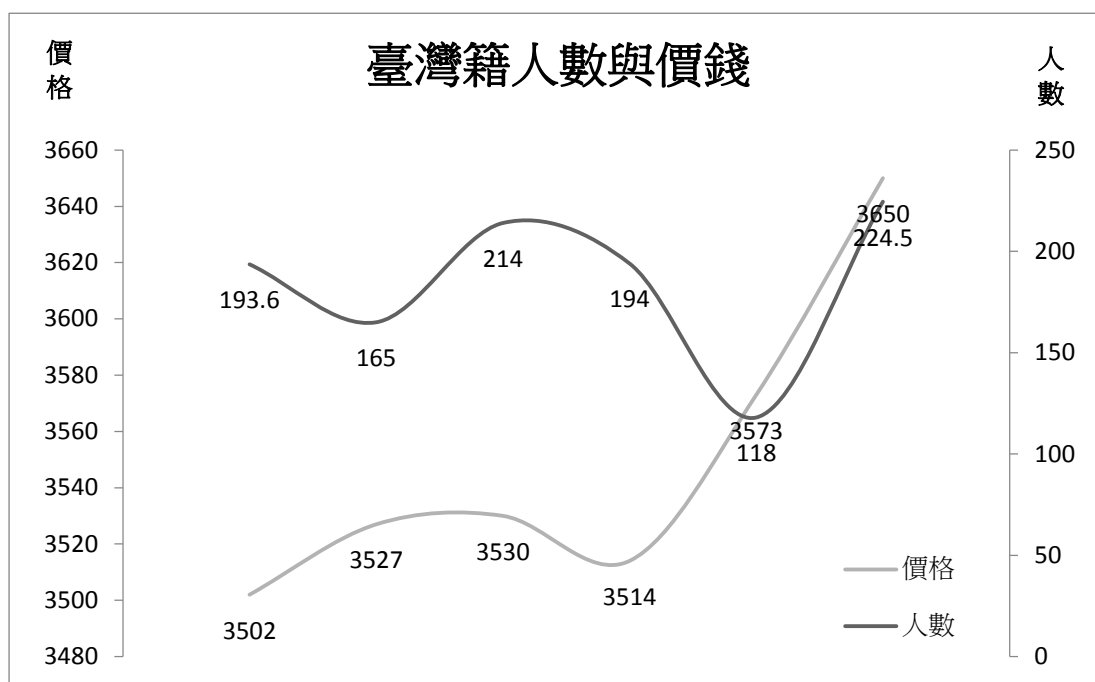
以供需理論來看，原先中國大陸處於一個均衡點上，如供給(人數)下降，價格應該提高，但八月仍持續探底，到九月供需就達到平衡，隨後在本研究中一次性交易的最低底價為新臺幣 3200 元，價格就持續在該處波動，性工作者人數則無法挽回價格後，就持續供給與東南亞籍性工作者互相替代。



圖 4-1-20 中國大陸籍人數與價格關係

資料來源：Line2 統計

### (三) 東南亞籍

東南亞籍性工作者則在人數與價格方面達到多次供需平衡交錯的狀況，可見是東南亞籍性工作者進入旅遊樓鳳這塊市場造成的波動，最後在人數與價格上達到平衡。

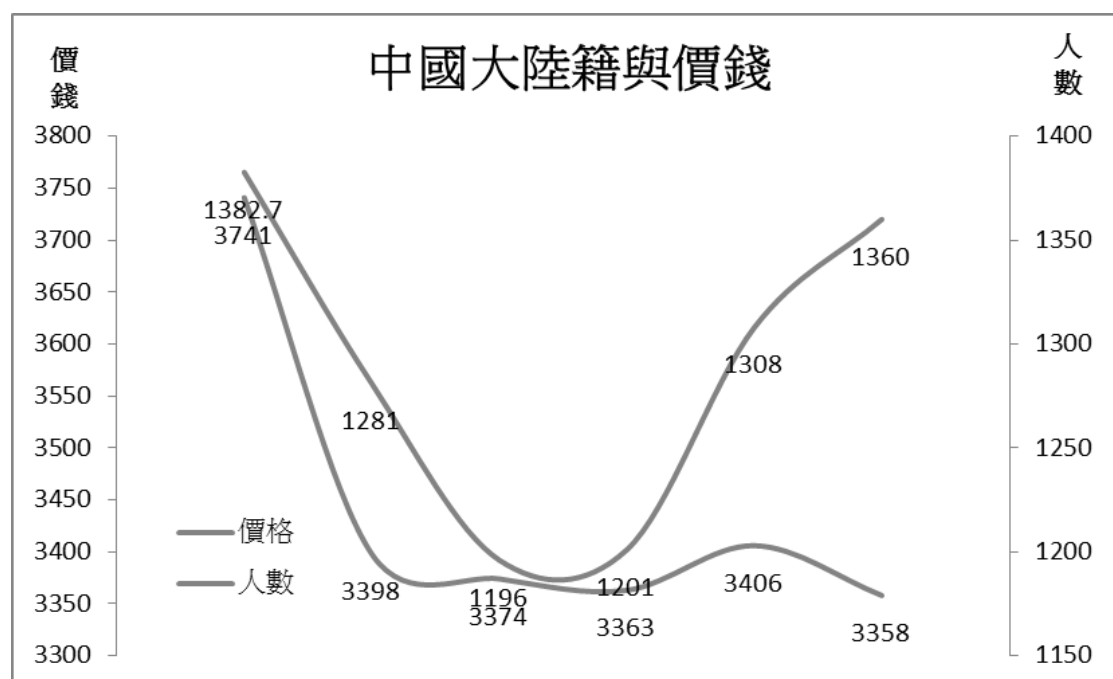
從統計中可以發現中國大陸籍與東南亞籍人數有互補的狀況，8-10月東南亞籍性工作者大幅進入，中國大陸籍性工作者減少，11月人數達到高點，12月下半月則因外在因素回落。



圖 4-1-21 東南亞籍人數與價格關係

資料來源：Line2 統計

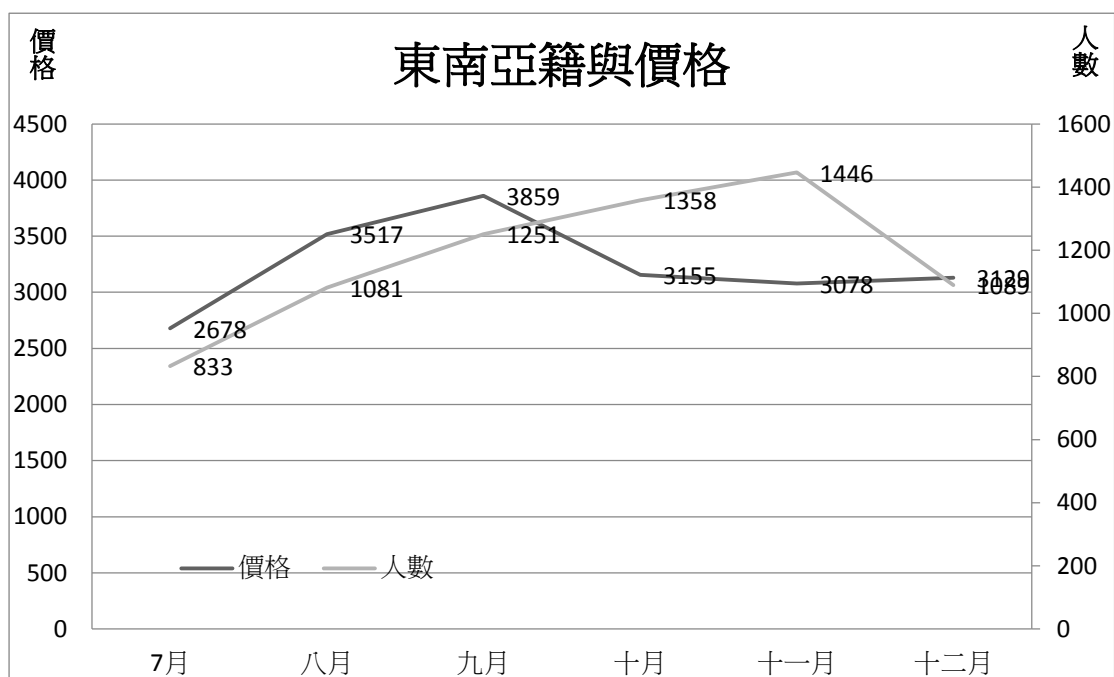

#### (四) 小結

複合供給 (Composite Supply) 是根據替代原理，每種物品可能存在其替代品，彼此之間相互競爭於某些用途的需求，替代品供給的競爭就是複合供給，此類情形出現在中國大陸籍與東南亞籍性工作者上。

在性產業上也是如此，性成為一項商品後，不同國籍的性提供者大幅進入衝擊市場，造成價格崩跌無法將價格拉回的情況，也就是影響供給的六個因素中的「投入新品」價格發生變化。

而原先假設當人們收入減少而造成性需求降低時，代表在原價格下人們不願意再消費那麼多的性，凱恩斯模型中的需求曲線便會往左移動，此時會產生超額供給，過多的性沒有人要消費，因而導致性交易價格下滑；隨著價格越來越低，需求量會沿著新的需求曲線增加，而供給量則是沿著供給曲線減少，最後來到新的均衡點，而新的均衡價格與數量，都會比原均衡的價格與數量低。

#### 八、小結

從本次研究所提供的資料，能知曉從事旅遊樓鳳國籍中最少為臺灣籍。另可以看出 2017 年下半年前兩個月，從事旅遊樓鳳的性工作者中國大陸籍大於東南亞籍，兩項數據於 2017 年 10 月中秋節後大幅上升，東南亞籍性工作者人數有追上中國大陸籍性工作者，比對總人數上升後，能知道人數上升部分為東南亞籍性工作者。

依照主計總處統計經濟成長率在 2015 年達到 2009 來新低，一般消費者因經濟危機導致收入下降，呼應前述 2015 年新聞出現旅遊樓鳳性產業演變原因。在經濟學中需求是價格與需求量相對關係：「是指消費者在一段時間內，願意且有能力的購買的數量。」原本在過去性產業中消費者基數已是固定，在旅遊樓鳳轉變為使用智慧型手機通訊軟體，將透明商品、價格等傳播給有興趣的隱性消費者，在配合商品易取得性，擴大消費者基數把餅做大。

當價格與需求量呈反向變動即是需求法則 (the law of demand)，依照經濟學需求曲線，需求量隨著價格下跌而增加，供給價格上漲而減少，從研究中可以知道將單次性交易價金大幅調降，且消費者基數擴大後，發生有供不應求狀況，從圖表了解業者 8 月底便大量引進東南亞性工作者超過中國大陸籍性工作者，便是大量生產以平抑供需不平衡。

而 Line2 機房提供報班資料中顯示，於 2017 年 9 月旅遊樓鳳性產業將東南亞國籍性工作者，從事性工作價位定位轉變為以低價促銷，經濟學中如是為滿足某一種需求，彼此之間可以互相替代的商品，也就是替代品 (substitutes)，以此拉開與其他國籍性工作者性交易價金的方式以價差來吸引消費者前去消費，也就是經濟學中的替代效果 (substitution effect)，當其他國籍性工作者價格不變的狀況，利用較為低廉的東南亞性工作者吸引消費者，使消費者在相同的預算下能夠消費更多次數，也就是價錢下跌產生的所得效果 (income effect)，最後在替代效果與所得效果合稱價格效果 (price effect)。

旅遊樓鳳模式配合市場需求降價，提供更便宜的原物料，盡快達到市場均衡，以此方式快速搶佔臺灣性產業市場，進而排擠其他性產業模式。另外將同樣的商品例如性，做出差別訂價(price discrimination)是為了在不同的市場做出套利(arbitrage)，經濟學中通常這樣做是因兩個市場所得不同，就不同所得訂出不同價位，如此定價可以將利潤達到最大，因邊際成本能達到最大，與其讓性工作者閒置，不如降價以刺激銷售量，讓原本門檻降得更低。也就是同樣的商品不同產地卻同樣標價，消費者會依照自身的喜好挑選，從訪談中得知消費者喜好排名為臺灣籍、中國大陸籍、東南亞籍，東南亞籍性工作者如與中國大陸籍同樣標價將無競爭力，如東南亞籍性工作者來臺無法獲利將會造成產業鏈多方面的損失，研判是原先市場需求面大於供給面，便大量引進東南亞及性工作者，但性交易定價兩方相同，造成消費者消費東南亞籍性工作者銷售量不足，便以較低價錢差別訂價拉開差距，並吸引更多消費者前去消費。

## 第二節 角色與分工

為了瞭解性產業業界現況，訪談經營者，以經營者的角度看過去盛行應召站模式為何會發生轉變。將性產業比做為一項商業行為檢視，了解業者如何經營、獲利分成。以此透析地下經濟性產業，深入了解性產業發展興衰。

本次研究訪談三名正在從事或曾經從事性產業的業者，從訪談中了解三位被訪談人所從事性產業中各個部分，深入了解角色與分工，提供親身經營性產業經驗，被訪談人訪談內容分析如下。

### 一、GTO 掮客

訪談業者 B1 得知 GTO 掮客於旅遊樓鳳性產業中，所負責項目為吸引臺灣在地經營的地下勢力加入旅遊樓鳳性產業，替境外相關性產業業者居中媒介。當有人願意加入此性產業負責從事接應性工作者成為 GTO，並讓新加入 GTO 負責租用套房以此深入臺灣各地區。

*要幫外國那邊的朋友牽線，他本來做內地現在都有做。我又沒賺到錢，只是幫忙找人而已，有多少臺商回來之後再做這個你知道嗎，不只我在弄，我只是其中一個下線。(B1)*

*有人介紹，我阿伯的朋友之前是臺商現在回來了，跟他講他會找人來，他跟對岸的要人，仲介會給他我的 LINE 或是微信。(B2)*

### 二、經紀/幹部

訪談業者 B2 便是現正從事旅遊樓鳳性產業的 GTO，訪談中了解其工作負責項目，租用負責地區出租套房以安置外籍性工作者，每日負責提供性工作者相關日用品，聯絡並記錄性工作者每日是否工作並向機房報班及提供性工作者資訊，

以及將每日獲利以地下水房方式轉給機房。

一開始就先跟對方談阿.....用微信.....內地用微信比較多.....然後對方就說先送兩個過來看狀況.....然後就給他們房間鑰匙.....(B1)

臺灣這邊幹部只負責租房子.....送飯 送毛巾之類的.....送飯就不用說 送毛巾就收錢的時候順便給.....還要給他免洗布按摩用的那個，粉紅色的.....還有要找房間租.....跟飯店合作.....好停車或是捷運站附近.....有衛浴、有熱水，小姐生病會買個感冒藥給他，讓他休息一天 出事也很麻煩.....天氣冷比較容易生病，要一直洗澡又不穿衣服當然容易生病。(B2)

GTO 也是變很多阿，以前大部分都是馬伕轉 GTO 或是原本就在做這個的轉 GTO，現在租兩間套房就可以當 GTO 了.....當然要有認識的人阿，會幫你牽線，就問看看內地或是東南亞有沒有人要來做.....要阿，要租房子、買飯、買一些沐浴乳之類的雜物，總不可能叫小姐去買吧.....GTO 買啦，也沒多少錢吧，一罐沐浴乳是能多少錢，買那種特大家庭號的就好啦，保險套就買那種最普通的，毛巾就拿送洗的，一天也不會花到多少錢，只是每天要送(B3)

### 三、機房

受訪者業者 B3 從事機房多年，遭到司法追訴後遣送返臺。於訪談中深入了解過去應召站模式與旅遊樓鳳模式分工模式與金錢分成，於旅遊樓鳳中機房負責成立 LINE 帳號，並於通訊軟體與網路吸取潛在消費者。每日接收 GTO 傳送性工作者資訊，整理後轉發給消費者，提供消費者選擇。

小姐每天早上報班給 GTO 說他今天要上班.....然後 GTO 會跟機房說他手上有幾個小姐，地點在哪裡.....然後機房會把各個地點回報的小姐資訊統整.....現在會用 LINE 報班阿，全部都在那裏讓你自己選(B1)。

就是客人先看機房報班的照片，挑好喜歡的小姐跟機房講，機房會問幹部這個小姐那個時段有空，幹部回復有空的時段，機房跟客人回報可以的時段，看客人那個時段行不行，確定時段之後，告知幹部那個時候有客人，幹部會跟小姐講，要收多少錢.....客人來機房會跟幹部確認地點，然後客人給錢，小姐給幹就這樣(B2)。

現在就把 LINE 的帳號到處 PO，想叫小姐你就自己加 LINE，機房就有客人啦，三七仔要就收起來，不然就轉作機房，不然沒生意阿(B3)。

#### 四、水房

有關於此種犯罪模式，可以參考朱立豪(2006)研究，本次研究中性產業為末端獲利部分，為求犯罪流程完整故放入，詳細轉出方式非本次研究討論範圍。水房於地下經濟中負責將獲利洗白、轉出，將錢透過不同人頭帳號，輾轉匯出。因洗衣服要用水，洗錢雖然用的不是水，在這裡『水』是形容洗錢的動作，所以俗稱『水房』。有機房不一定有水房，通常水房是成對作業，不同地下經濟犯罪會找熟識水房洗錢，水房的利潤來於洗錢的抽成，抽成成數為 10 至 20% 不等。旅遊樓鳳中由 GTO 每日或一段時間會以地下匯兌方式或以微信、支付寶等電子貨幣方式轉帳給機房，機房方面會與 GTO 對帳，轉帳時地下匯兌(水房)賺取部分價金謀利。性工作者出境時因法令規範也無法攜帶過多金錢出境，強行攜帶如遭查獲會遭海關沒入，是故性工作者亦利用水房將工作所得轉出臺灣，完成整套來臺淘金流程。

就小姐分一半，然後剩下的再分給機房、GTO 之類的，臺灣的 GTO 拿 300，機房拿 500，就外匯拿剩下的，還有支付寶提現會扣錢，都算到這裡..... (B1)。

小姐分 1500-2000 剩下的我收走，我拿 500 剩下的 1000-1500 要分給其他人，機房阿、水房.....機房拿 300-500，水房拿 500-1000 (B2)。

可能是轉帳 小額付款 支付寶 都有可能阿 收到錢就會給 怕被出賣 就走地下 或是作很大也會走地下..... 水房會抽走 20 趴(B3)。

## 五、小結

表 4-2-1 將研究中對於旅遊樓鳳性產業各角色了解，與犯罪內容進行分析，呈現機房與 GTO 的比較。

表 4-2-1 旅遊樓鳳性產業角色結構

角色名稱	機房	GTO
領導模式	無特定領導者/小團體	無特定領導者/自營/小團體
工作內容	對消費者行銷	對機房行銷
權利架構	水平式	水平式
任務分配	專業分工	專業分工
報酬	分成明確且在業界公開透明， 分層分工以比例分配。	分成明確且在業界公開透明， 分層分工以比例分配。
規模	個人/組織	個人
規範準則	約定俗成，無明文契約	約定俗成，無明文契約
公眾印象	過去負責中介，民眾較無印象， 目前轉化為行銷平台。	過去俗稱雞頭/經濟等
成員身分	轉變需相關技術	負責零碎工作
勢力範圍	以經營地區為主	以租賃套房為主
組織重組	尚未遭查獲過	查獲後易重操舊業
流動性	越低階成員流動性越高	自負盈虧

資料來源：格式取自 Michael D. Lyman and Gary W. Potter (2015). Organized, sixth edition. New Jersey: Prentice Hall. 內容為研究整理。



### 第三節 旅遊樓鳳模式和傳統性產業模式的差異

對需求面也就是嫖客進行訪談，從需求面了解為何會對過去傳統性產業的各種不滿意、抱怨部分，進而對比了解該項新興型態性產業-旅遊樓鳳是否有改善，了解為何該旅遊樓鳳模式會蓬勃發展，在大臺北地區快速取代過去性產業。

#### 一、資訊公開

過去性產業中消費者對於性工作者的挑選權力較為被動，由業者發配性工作者至工作地點。其餘能挑選性工作者的相關性產業，店家腹地不夠深，性工作者常駐在店內可能只有個位數，挑性工作者也只能從幾位中選擇，訪談中得知是過去性交易模式中，最遭消費者詬病一環，以各種方式如資訊不對等、時間成本等，令消費者接受以消費不甚滿意標的。

對比本次研究目標，每天發佈提供性服務的性工作者，提供不特定的消費者挑，可以說是公開透明，性交易價格、經營地點、提供何種服務、性工作者條件、長像等均公開，將選擇權交還給消費者，提高消費者消費意願，讓市場決定獲利。

就是有個 LINE 的群組，會給你看妹的價位、地點、照片什麼的，你選好時間跟妹之後跟他說，他會在幫你轉給上線看那個妹的時間 0 不 OK。再來他會跟你說你先到他 PO 的地點附近，確認你到了之後再跟你說正確的地點與房間的號碼，你再自己進去。讓小姐的資訊跟價錢相對公開是不錯的，不然要打槍(換小姐)也很煩。(A1)

LINE 的帳號作為聯絡方式，你就自己加入，加入之後就跟總機聯繫，說要看班表。每天都會更新他的班表，大概是幾點開始工作就幾點貼，看一看選好，就打給總機說你要哪一個，總機就會跟你講他在哪裡，然後你就那個時間去那裏。這很難講阿，其實賺多少是看小姐的素質跟看曝光度或是觸擊率多高、接觸的客群有多大。把餅做大阿，如果一個群組有 300 個，一個總機可以開 10 個帳號，10 間總機就 100 個帳號了。這樣就有三千人來挑小姐，價錢差不多，一定是素質好的賺得多阿。當然這些人當中很多是在潛水看照片的，但是哪天想要去開機哩的時候，其實都算是潛在的客人，像是在經營商店這樣。(A2)

他每天都會報班阿，平常看來打發時間阿，看一看懶覺就會癢，就問那個機房價錢怎麼算，有報的感覺比較透明阿，沒報的就是讓他報看價錢，價錢都差不多啦，差個一兩百。(A3)

現在會用 LINE 報班阿，全部都在那裏讓你自已選……以前都要跟 GTO 熟才會有好妹……照片是小姐自己傳給 GTO，GTO 再傳給機房的。……變得比較透明 客人跟小姐都變得比較自由。(B1)

小姐都會給照片或是影片，照片很重要(B2)

每家機房都有自己的特色阿，你看這個是會有客評，有些會把地

點 PO 出來，價錢次數都很透明阿，要來不來隨便你，客人看到覺得可以，這個小姐我喜歡我就約……現在這種就是明碼標價阿，最多就是機房搶市占率(B3)

進行蒐集報班資料過程中，每日機房會以通訊軟體 LINE 通知自願加入機房好友的消費者，在公告訊息欄張貼性工作者等相關資訊供消費者參考，但每間機房所提供的資訊並非完全相同，如價錢、國籍等，研究統整後將各間機房所提供的通訊軟體 LINE 訊息畫面整理後如下表所示：

表 4-3-1 機房報班一覽表

訊息項目	內容
性工作者資訊	照片 影片
機房編號	1
報班日期	8 月 31 日
服務地區	快取編號(一組 GTO 一組編號)
據點特色 (國籍/特殊服務)	大陸/東南亞 送桑拿/泰洗
營業時間	13-24
性工作者名稱	APPLE(例)
年齡/身高/罩杯	25/165/D
時間	30/50/60/90 分鐘
價錢	1. 6K~5K
增值服務	顏射、口爆+1K 等
特殊事項	可包夜(買五送三)、3P

此種商品編排模式，在消費者大幅使用網路交易，習慣商品資訊透明，能自行挑選所需商品的消費習慣下。旅遊樓鳳性產業轉變成現今消費者所慣用的模式，以配合市場需求、營運模式達到快速擴張的情形。

## 二、可及性

訪談中得知此種新性性產業的性工作者分佈在較為熱鬧商業區，停車不便對有固定交通工具的傳統消費者是較為困擾的部分。從消費者反應可以得知業者會將性工作者安排到有便利大眾運輸工具附近據點方便接客，是想要增加無交通工具或是習慣大臺北地區交通便利的潛在消費者，擴大消費族群，提高消費次數。

就是一定會在車站或是捷運的附近，都是幾百公尺就可以到，都是近近的，用走路的就可以到……容易抵達……應該說都設在鬧區，住宅區就比較少……就西門、中山區特別多，林森北阿，連林口龜

山現在都有.....但是我很少去新北的，板橋有啦，應該是都有啦，應該都是從中山區之類的開始擴張到邊緣吧。(A1)

幾乎都有捏，有消費的人就會有，到處都撒，只要有錢賺就好，反正不太會被發現，基本上也不好查……這個什麼地方都可以放，只要有出租套房就可以.....都是交通方便的地方，都是捷運站或是車站附近，不過也不一定啦，因為我都是開車去，比較沒注意。(A2)

這種越來越多啦，你看 LINE 裡面每天報班，越報越多，全臺灣都有了.....他這個都沒辦法停車。因為大部分都在捷運站附近，要用走的，不好停車。(A3)

交通不方便，人少阿，誰要來……這個 LINE 的變成客人要去小姐那邊，如果交通方便，客人就很好去阿……都是把房間租在捷運附近，讓客人好找，以前是要送到汽車旅館。(B3)

每日機房會以通訊軟體 LINE 通知消費者，張貼性工作者等相關資訊供消費者參考，將其所提供之通訊軟體 LINE 訊息畫面整理如下表：

表 4-3-2 快速地區特定連結

機房	地點
地區分類 (快速搜尋)	#中山區#西門區#三重區#板橋區#汐止區#中和區#蘆洲區

根據每日機房報班資料中可以了解到前四名為西門區、中山區、三重區、板橋區，此四個地區總和市占達到旅遊樓鳳 81%，以此數據分析呼應訪談消費者所提及會將性工作者安置於交通便利處所，方便潛在消費者抵達及性工作者所在地區，強化消費者消費意願。從各區點位半年成長幅度可以看出西門區點位成長幅度最大、中山區次之，能反映出旅遊樓鳳性產業使用外籍性工作者，在臺灣從事性工作與交通有高度相關。

### 三、減少交易成本

從訪談中得知在一次性交易過程中，發生任何意外都是由機房先行處理，如跑單、遭到警方查緝等，機房都要先行處理。可以知道機房在一次性交易中的價金獲利分成微薄，卻需要承擔巨大風險，在其他商業行為中實屬少見，商業行為中以高風險換取高報酬較為常態如股票。分析應召站性產業中，分成獲利最多的是三七仔，負擔風險最低的還是三七仔，可說在該產業中其他從業人員都被三七仔剝削情況下，產生轉變勢必發生推估是轉變主因。

沒錯，但是做外送的小姐要負擔很多錢啊，像是車錢還要被抽頭，最後拿到的也才三分之一還要浪費時間，沒被幹到也要花時間。TIME IS MONEY。這個在房間裡，等著客人上門來，進門就收錢，還不會被打槍。下一個客人可能就在樓下等著要幹了 錢一直來，當然會風行起來阿。重要的是房間錢還不用自己花，你若點外送最俗的 4.5K GTO 算你便宜 500 折抵房間錢，然後就把你綁死一定要花一次錢了(B1)

做這個一定是 算是違法的一定是有風險的啦……跑單這個真的是，其實不管大小事情，公司都要包。像是碰到客人白嫖的話，我們要找三七仔負責，如果三七啦如果跑，我們就要先吸收起來。還有小姐如果被抓，我們要賠介紹人錢，一個小姐最少最少都是賠五萬起跳，最高到十萬……如果確定出事的話，當天就馬上要送錢過去給經紀人……就臺灣這邊要先去找錢，馬夫身上有就先給……馬夫要被罰款阿，公司還是要賠阿……因為抓一定是抓到一對，馬夫加小姐，小姐的部分我們賠了，馬夫今天在我這邊上班，就是要賠馬夫三萬……(B3)

從訪談中得知外送模式性產業已成為夕陽產業，目前逐漸轉變成新型態性產業模式。當利潤與風險無法成正比，且機房需要負擔性交易中絕大部分的風險，客人跑單、警察釣魚等都需要機房處理，能夠風險轉嫁或是降低風險是優先選擇，當法令有漏洞，被加以利用是可以預期的，大法官釋憲後並沒有讓臺灣性產業有所改變，折衝後的新興形態性產業替代過去的外送性產業成為臺灣性產業的大宗。

應該是北風北了，外送這個你投資報酬率根本不夠。風險這麼大，抓到要判、要關。那個時候我在作就不好作了，是錢水比較活，因為每天收帳，所以都走現金。那些員工想一想也不想作阿，但是沒辦法找到正常工作，其實做這個跟外面正常上班的薪水也差不多啦，時間長又不好作，機房工作時間就從中午一點開始然後營業到半夜一兩點，都要超過 12 個鐘頭阿。(B3)

但從消費者角度則顯示降低性交易所需價金，會增加使用此種性服務的消費意願，卻不一定會增加消費次數。

所得跟消費次數有關係……那種東西都是付現的阿 你沒錢怎麼去……一定是在自己負擔的範圍……叫得次數是固定的阿，是能射幾次，差在叫的小姐價位的差別 就有錢就叫好一點 沒錢就較差一點……差一點錢而已，對我來說沒什麼差。或許有人就是比較喜歡東南亞也不一定啦。或許喜歡便宜的，就會選東南亞，價錢基本上是不



會差太多啦(A1)

其實經濟沒有差 你如果想要你還是會去……賴的這種其實比較划算……不用房間錢……我是先以價錢來看，在選小姐……如果沒錢就不去啦……覺得去太多次會很空虛，有錢會叫比較高價位的……(A2)

有錢人當然沒影響阿……當然 22K 是很難去啦 都沒錢吃飯了……價錢我覺得新的比較便宜一點 因為去汽車旅館要多花旅館錢……(A3)

將應召站模式與旅遊樓鳳模式做對比，了解交易成本降低原因，去除三七仔居中抽成，便是兩種性產業最大不同。(參考圖 4-1-3 及 4-1-4)

#### 四、降低風險

顧客在一次性交易當中，雖是支付金錢的消費者方，但在訪談過程中歸納出數樣風險，影響顧客消費意願。

- (一) 時間成本：在訪談當中，最先注意到的是三位訪談人均對過去舊式性產業性工作者素質感到不信任。過去如何選擇哪位性工作者服務哪位顧客掌控雞頭手上，時常會不符合顧客心中的性價比，出現顧客一定都要換人一次的潛規則，犧牲是顧客時間，換小姐需要時間。
- (二) 自身安全：合法性產業在公娼時限到後，性產業完全轉入地下，遊走在法律邊緣。消費者至性產業消費時，因從事性交易是非法行為且需要將衣物、財物放至在一旁或是置物櫃內脫離自身掌控，消費者勢必會擔心在進行性交易時，是否會遭到店家控制索取金錢等不特定的額外風險。
- (三) 司法追訴：因本國仍未成立性專區，以本國法令如進行性交易後，仍會被社會秩序維護法相關條例裁罰。對消費者而言罰款事小，法院會將相關案件司法文書寄到家中會引發更嚴重問題。

去久也就熟門熟路，一開始會怕後來就很習慣了。習慣之後就會覺得風險很小，很多人在去啊，不會那麼衰抓到我，而且警察臨檢的時候店家都會預告。至少我認識的人都沒被抓過。嫖客風險比較低，因為只有在做的時候才會被抓吧，我還沒走進去就不算嫖阿!嫖完出來也就沒事了阿!而且我記得是罰娼不罰嫖。(A1)

不會浪費時間，省房間錢，感覺比較安全。因為不會跟其他人接觸到，只會跟小姐跟總機通電話，去店裡還會看到少爺，有時候會覺得有點不太妙 怕會被乾洗。每天看完報班，看你挑的那個小姐，什麼時間有空，要是可以就會先幫你預留，然後你就去消費，錢就給小姐，



因為妳也不會看到其他人。飯店門房就是直接跟他說你要去幾號房，如果沒有門房就是用磁釦或是你到了你跟他講，他會通知小姐，小姐會幫你開門。(A2)

現在也只剩下半套房、外送跟你說的新的 LINE 這種阿，如果要推薦人去我當然是推薦 LINE 這種阿，給他讓 LINE 讓他自己選，我以前跟你 XXX 一車四人去，一次來四個漂亮的都被選走了，打槍還要等，火都在燒了整個很不爽，還是自己去比較好。打槍是為了讓下一個更好，而且現在都已經選好才去，如果要換還要跑另外一個地方，我上次跟 XX 一起去，我就讓他先選選完之後，我讓機房推薦一個同個地點有空的，結果他就是那個點的其他兩個，其中一個還有客人，根本沒得選。(A3)

被訪談人於訪談過程中，表示數年前在臺灣一次性交易的價金，會先在臺灣以面交方式分給三七辣、雞頭、性工作者等，除非現場被司法單位查緝，並不會留下相關證據遭到司法單位追查。而機房為了將資金帶到中國大陸繳交各項費用，以匯款或是人力攜帶出境，被訪談人告知匯款與網路電話是從事機房從事犯罪行為被司法單位定罪的明顯證據。

我們就要是衡量跟增加小姐跟三七辣來找我們才能賺錢.....我們有外務在收阿 就是有人專門在收錢.....用對匯的匯過來大陸給我.....一個月匯一次給我，就在大陸開戶，他匯給我.....你說在洗錢的那個喔，我們這個還不用啦。因為我們這個金額不會很大阿，你看一單才三百。如果有員工回來臺灣，就順便處理就可以了。可以帶錢出去或是存到你的帳戶.....大部分帶出去不會超過十萬阿，我們收的錢，大部分當天或幾天內就會來拿走，所以不會留太多錢在我們身上，小姐的錢當天就拆給他們了，只剩下我們自己的跟三七辣的錢.....就一星期結一次，我就會叫外面跑的司機或是外務 送去給三七啦.....三七啦都在臺灣阿，臺北縣市都有，錢就拿過去給他阿。有些比較缺的會一直討，才派兩三個 CASE 就一直要錢，我就會叫司機先送錢過去(B3)

## 五、提供多樣化服務

從機房每日從 LINE 報班提供資料中，發現有特定性工作者會提供 1S/2S 等加值服務，在臺灣過往性產業是一節做計算在時間內做 1S，消費者想要 2S 就必須點兩節，設定此種促銷方式的原因，研判是利用消費者貪小便宜心態或是過往完成 1S 後，雖然消費者購買時間未到，性工作者卻不再提供性服務，且不願與消費者互動。而買 2S 之後性工作者因要繼續在時間內再次完成另一次性交，所

以消費者與性工作者之間勢必需要有更多互動，從訪談中得知是否能交談也是選擇性工作者上的重大因素，消費者時常無法在購買時間內完成兩次性交，購買時間會轉換成聊天，故無法界定性工作者除了賣身之外是否有提供賣笑服務。

基於消費者因素及外籍性工作者希望於相同單位時間內能賺取更多價金上，從增加 1S/2S 銷售方式看出，旅遊樓鳳有傾聽顧客需求，了解中國大陸籍或是東南亞籍的性工作者要求，性工作者願意在單位時間內獲取更多金錢，並為此付出更多的勞力。

當然就是馬來那邊競爭更大阿，然後來臺灣賺錢比較輕鬆，他們那邊可沒有再管你法律的..... 主要還是貴吧，一次要到兩百馬幣。那邊 10 馬幣就可以吃雞飯了 ..... 兩百馬幣，換算臺幣 1400 然後拿一半才 700，在臺灣 3600 拿一半 1800 都一樣是被幹一次，但是可以多拿兩倍多當然來臺灣阿..... 那些加錢服務給小姐啊..... 這就要分 除非私下橋，這就不太好 ..... 口爆、無套那些，都是給小姐 GTO 沒抽，2S 有算次數的就有抽，次數比較好算阿。有些想做回頭客的就會殺必死，所以不用加錢也有，LINE 上面說約幾分鐘幾次都要先講好。要算錢阿，不然會跑單，小姐如果想要多賺還是讓你加，反正在時間內，這樣她就自己賺起來.... 外籍最想賺，內地的也很甘願，臺灣的就還好 而且有時候都會跟客人留 LINE 私兼(B1)

就客人覺得 1S 一下就沒了想要 2S，點 2S 的人還蠻多的，2S+500 這個錢給小姐..... 買兩節就有抽，兩節就是 2 個 50 分 2S 還是 50 分，一個客人一節抽一次 剩下的加值服務都是給小姐..... 客人不出來要一直弄很累，+500 要忙很久是真的很累啦，生意好的就不愛賺..... 客人有時候沒辦法第二次小姐就跟他聊天阿或是自慰跳舞給客人看(B2)

從機房每日提供資訊中也替消費者進行相關分類，以利消費者選擇所需服務，將機房所提供分類整理，即可反應多數消費者向機房要求服務項目，以下為研究者整理服務類表：

表 4-3-3 加值性服務項目

機房	項目
服務分類 (快速搜尋)	#無套#後門 #泰國洗 #脫衣舞

## 六、廣告觸及

性交易現今(108 年)在臺灣仍未成立合法性專區，可預見類似交易並不會消失。如消費者在可能有此類需求時無法得到供給，需求大於供給，此種類界定為

賣方市場。性交易亦為一種商業行為，見臺灣在大法官釋字 666 號公佈前為罰娼不罰嫖，公佈後娼嫖皆罰。不能合法取得情況下，供給與需求兩方面都需要躲在社會黑暗面，過去性產業(供給面)使用街頭拉客、張貼小廣告、口耳相傳等人力方式傳播之後進展到會員制網站，只能吸引到少數消費者(需求面)。借鑑在商業行為中如有新商品上市需要行銷，通常會採取廣告方式讓消費者了解有新產品上市可以購買。在此次研究中發現當科技改變人民行為模式後，利用新科技來吸引更多隱性消費者，讓消費者基數增加，牟取更大的利益。

網路上或是同事會互相交換訊息.....吃魚喝茶的論壇。都是一個當兵的學長跟我講的.....就是有個 LINE 的群組，會給你看妹的價位、地點、照片什麼的，你選好時間跟妹之後跟他說，他會在幫你轉給上線看那個妹的時間 0 不 OK。再來他會跟你說你先到他 PO 的地點附近，確認你到了之後再跟你說正確的地點與房間的號碼，你再自己進去。(A1)

就先去網路上搜尋一下就一堆啦.....就很多論壇都會有阿。或是打個喝茶，樓鳳之類的。現在都很明目張膽的亂貼，LINE 的帳號作為聯絡方式，你就自己加入，加入之後就跟總機聯繫，說要看班表。每天都會更新他的班表，大概是幾點開始工作就幾點。看一看選好，就打給總機說你要哪一個，總機就會跟你講他在哪裡，然後你就那個時間去那裏。(A2)

剛開始的時候去了幾次 朋友推薦的.....後來會一直增加.....LINE 的好友一直增加都是報這個的.....反正他每天都會報班阿，平常看來打發時間阿，看一看懶覺就會癢，就問那個機房價錢怎麼算。(A3)

商業行為中要吸引潛在消費者方式則會以廣告方式行銷商品，性產業亦同。將性工作者進行包裝，讓性工作者拍攝沙龍照，於群組張貼該性工作者擺出性感姿勢照片藉此吸引消費者上門，並提供性工作者影片增加可信度，降低消費者對性工作者有修圖、做假疑慮。

LINE 的那種看照片有些不準，會有點落差，都會修圖。我去的那家有標示本人照的沒有落差很大啦(A1)

是差不多啦，但是都比較劣化。我不會覺得那些影片是真的，都是有灌水過的。是不會不同人啦，是同個人但是會修過圖。他的影片有些是很多張照片接起來 (A2)

那個照片臺妹都遮臉，阿六跟東南亞都把臉露出來。遮臉就是怕被認出來啊，有遮臉才真臺妹吧，阿六跟撒挖低卡一開口就知道了，而且不遮臉也沒差，誰知道他是誰。打開就可以看到，每天都有很多

照片可以看可以選，我去都是同一個，但是還是會修圖啦。(A3)

## 七、商業促銷模式

本次研究的旅遊樓鳳單次性交易價碼低廉，採取薄利多銷方式行銷，性產業業者於網路刊登工作消息或經由當地性產業業者媒介，吸引女性加入來臺從事旅遊樓鳳性產業。對於本國性工作者除非急需用錢或本身條件不佳，因此性產業薄利多銷原故加入動機不高；東南亞籍性工作者對臺灣環境陌生、語言不通等多項負面因素，卻也因兩地陌生性工作者可以於 LINE 公佈各項資訊如照片、影片，公開身材、長相等，以透明資訊吸引顧客；中國大陸籍性工作者則有自由行擔保等資安問題，但就消費者而言語言溝通也是選擇性工作者因素，且因中國大陸通訊方面監控程度較高、慣用通訊軟體不同，中國大陸籍性工作者也願意提供照片、影片以爭取消費者的青睞。對於提供以旅遊名義來臺從事性交易的性工作者服務為生的另類 GTO，該業者能以換匯方式或不代報班對外國籍性工作者做監控，本國性工作者則是會衍生許多問題無法監控，如私下兼差等問題。

臺灣的小姐也有做這個.....有點年紀的啊，年輕的都去找乾爹了，哪可能來.....比較多是之前認識介紹的，年輕的做外送啊 可以開到 8K-20K，就是需要現金的那一種，然後有些生過小孩，沒有辦法去找工作的.....生意比東南亞的好，而且有生過小孩的比較敢玩 而且可以開高一點價錢.....外籍最想賺，內地的也很甘願，臺灣的就還好，而且有時候都會跟客人留 LINE 私兼，這樣不符合江湖道義，所以現在不太愛找臺灣的.....我們沒有控制她們好嗎，是提供服務 (B1)

臺灣的小姐難找，大陸是之前掃黃來的 越來越老了 沒啥新貨年輕的都轉去做網路了，新馬的來臺灣好賺(B2)

也有臺灣的阿，比較少就是了.....可能是因為要 PO 照片吧，大陸跟馬來的小姐照片都露臉、露奶什麼都露，只要有錢賺，臺灣的還要把臉遮起來，除非客人真的很想找臺灣的啦，不然大陸的小姐也會講中文阿.....講中文跟講英文比較來，你是客人你要哪個.....聽說是生意比較不好啦，就賺少一點。也有那種小姐來就殺到兩千多，一次賺一千.....馬來西亞賣一次，臺灣的賣一次比馬來西亞賣一次的多，就算降價也是比在它們國家多.....剛有講之前是怎麼找小姐的，現在聽說是網路上就會放說要不要去國外打工賺錢這樣.....仲介阿，機房都會放，反正放個連絡的帳號讓小姐能聯絡就好.....就跟小姐說什麼怎麼賺錢阿，怎麼買機票去這樣.....它會跟臺灣這邊的 GTO 聯絡有貨要過去了.....這樣聽說是看貨色啦，貨色好就是 GTO 挑走，不太好就補滿伍阿，剛才有講過了.....泰國的有 ICE 阿，而



且馬來的都能聽得懂中文，至少會一點啦，那邊華人也不少，其實還是看，大陸那邊的經紀啦，弄什麼小姐給你選，你就只能從那些小姐當中選(B3)

在統計各機房報班資訊中，機房會推出節日降價促銷、摸彩等商樣促銷活動，吸引消費者上門消費，並會在廣告中表示自家機房提供價格最優惠，如有其他機房更便宜，截圖回復就能獲得更低價格，及提醒消費者交易均用現金，如有要先交付點數均為詐騙集團的提醒標語。

#### 八、小結

從訪談業者與消費者內容中，了解到臺灣性產業模式正在產生轉變，讓消費者以更習慣的消費模式來接觸性產業，像是原本民眾消費模式實體零售業轉變為網路電商購物模式，對消費者的好處是商品更加透明、資訊更加公開、商品項目更多、也提供更多種交易模式，能自取也可以送貨到府、除去中盤商，降低商品價格，讓消費者購買意願更高，降低購買門檻、每日播送廣告，刺激消費者消費慾望、提供節日促銷、大量購買另有折扣等。而對於旅遊樓鳳業者好處則是、去除原本模式中佔據利潤最大的三七仔、將市場擴大，增加銷售對象，以提高獲利、降低加入門檻、降低支出成本、降低司法風險等。而其中的載體為普及的智慧型手機與便利交通，如同過去家用電話普及改變了傳統妓院模式轉而為應召站模式，資訊與交通則讓應召站模式轉變為旅遊樓鳳模式。

#### 第四節 小結

總和以上研究內容，了解到旅遊樓鳳性產業中價格分成、獲利方式，以及該性產業中的性工作者絕大部分都來自外國，與參考文獻中的德國情形相仿。從趨勢線圖發現外國國籍性工作者間互相有競爭關係，原先佔據臺灣性產業低價版圖的中國大陸籍性工作者，因臺灣政策因素，讓東南亞籍的性工作者大幅進入臺灣，以更低價的方式試圖競爭市場。旅遊樓鳳業者在經營上可能原先就有供給不足的狀況，認為增加性工作者人數增加才能滿足需求，或是想要增加點位擴大營業等原因，尋求更多性工作者來臺提供性服務。

從訪談中得知臺灣性產業低價部份，由中國大陸籍性工作者佔據，而2016年6月起新南向政策對東南亞籍旅客來臺條件放寬後，檢視觀光局來臺旅遊人數資料，2017年整年來臺東南亞籍旅客約213萬人有大幅成長，來臺從事性工作的東南亞籍性工作者也大幅上升，對臺灣大臺北地區性供給達到飽和，東南亞籍性工作者與業者便以低價促銷，讓更多消費者願意消費。

也能從機房報班數據中了解，旅遊樓鳳性產業發源地為中山區，隨後因該產業蓬勃發展，將犯罪點位逐漸擴散至鄰近西門、三重、板橋區，讓更多人加入此地下經濟。



## 一、旅遊樓鳳產業經營模式

本次研究性產業旅遊樓鳳後發現，旅遊樓鳳業者與過往不同的方式，如性交易一次的價錢訂為低於應召站模式，比過往價格更為低廉的方式吸引消費者。或是將性交易相關訊息更加透明，讓消費者自由選擇喜好需求。讓性工作者獲得比過往分成較多、支出成本較少的方式，吸引外籍性工作者到臺灣從事性交易。業者大量增加可銷售商品，讓商品多樣化吸引消費者。經營模式逐漸往網路購物、電子商業平臺模式發展。

前述已多次提及旅遊樓鳳如何交易，故此處不再贅述，而將交易過程拆解，從中了解到旅遊樓鳳能在臺灣蓬勃發展、大量複製的原因如下：

### (一) 性產業運用科技十分迅速與及時

過往當電腦及網路普及後，一般民眾可以容易從網路獲取各式消息，包括性交易消息，這也是一種生活習慣改變。訪談中得知性產業因此發展出「網站會員式」應召站，消費者需有消費紀錄或經過其他會員介紹，才能取得會員帳號加入該網站瀏覽，會員也能推薦朋友加入發展下線換取折價。性產業業者於該會員網站上有限度公開的性工作者相關資訊，及提供其他消費者消費評論等資訊，以此部分透明化商品資訊吸引會員目光，提高消費者消費意願。

當智慧型手機普及後，人們生活已離不開智慧型手機，每日各種聯絡、訊息都來自智慧型手機，也是生活習慣改變。使用智慧型手機瀏覽各種訊息方便、保密性高，性產業也轉變利用最普及臺灣的通訊軟體 LINE 做為媒介，機房以此通訊軟體 LINE 傳送性交易等相關消息，給自行於各類網站發現機房帳號，自行加入社群分享訊息的消費者。加入的消費者能隨時查看該機房每日通報可以媒介的性工作者、服務據點等資訊，擴大隱性消費族群，讓標的物(性工作者)消息妥善的傳遞給消費者，符合日常活動理論的合適標的物，刺激有動機及能力的消費者實際行動成為犯罪者，是標的物的可見性。

理性選擇主要在探討犯罪者的決定過程及引響因素，需要認為自己的行為是有目的性，主要是在利己。但即使犯罪者的行為為目標導向，其目標仍亦顯得短視，景考慮當時的利益和風險。因此，是一種有限度的理性(limited rationality)，因臺灣大法官釋憲後消費者亦有法律責任，是故消費者在想要進行性交易時便要考慮清楚，其所作決定是否為其能承擔之風險，就與釋憲前相比風險確實提高，如有性需求決定與性工作者進行性交易仍屬一種短視的行為。檢視研究在旅遊樓鳳模式中，發現消費者需承擔的風險存在於進入性工作者房間後進行性交易時間，前期預約、行程，後期離開均無風險，除去司法追訴風險外，消費者更擔心的是東南亞籍會散播性傳染病，有消費者願意加錢特意要求增加風險除外。

### (二) 生活型態改變造成低住房率、空房大增

在農業時代住宅租賃需要與屋主會面看屋、交接鑰匙等，屋主就居住在附近，

要利用租賃房屋從事非法行為是困難的。轉變成工業時代民眾脫離農地轉變成集中居住在工廠附近，屋主轉變將房屋隔成小間租賃給需要的租客，商業活動發展熱絡後，建商逐漸以集合式大樓(商辦住宅混和型)將有限的空間隔出最多的套房，出租給外地求職人口，租客工作時間、工作性質、生活習慣均影響到該大樓的監控程度持續下降。當人們習慣使用網路後，流動人口進駐出租套房更方便了，上網訂日租套房後，房東告知磁扣位置或密碼自行進入即可，只要錢有匯入戶頭，房東並不介意租客於租用期間在房間中從事任何事包括犯罪，在此類型大樓中互不相識的人進出該出租套房，不會引起其他房客注意監控便下降，有能力的監控者以不願意去監控，能更好掩護非法行為。

2014年起因各項因素旅宿業住房率持續下滑，旅宿業為謀求生存轉變向性產業合作，配合性產業將性工作者放置在旅館、飯店內，以收取租金牟利。從研究中可知每日進入性工作者房間不特定消費者不計其數，如非旅宿業者配合降低監控程度，怎可能會視而不見。旅遊樓鳳性產業容納性工作者住房問題就完善解決，符合日常活動理論中的有能力的監控者不在場。研究中了解性工作者所在都會放置在交通方便地區，如捷運容易到達，也是增加標的物的可接近性，消費者均能輕易、簡單的接觸到標的物。

該前四名熱鬧地區均為戶籍未設籍於此處的流動人口，每日大量進出該地區，不論是工作或是到此處進行商業行為或娛樂行為，都是一般民眾時常會到的地區。因大量流動人口於此處工作或消費，該地區屋主也逐漸演變將住商混合大樓將其隔間成套房，出租給不特定人士居住、休息，該類型住商混合大樓人員進出頻繁且複雜、無法有效管控，能更好的掩護旅遊樓鳳性產業的性工作者於此處和消費者進行性交易。

### (三) 小結

在日常活動理論也認為，兩個元素混合後會產生完全不同的第三種物質，也就形成犯罪。在旅遊樓鳳性產業中，分析該產業如何讓一個原本奉公守法的男性，願意踩過犯罪的界線，與性工作者進行性交易，便是這次研究的主要目的。首先業者(機房)廣泛於一般人會接觸的網站散播性交易相關消息，引誘原本沒有管道獲得此類消息的消費者加入，也就讓一般人轉變為可能的消費者(犯罪者)；再每日傳播性工作者相關消息給消費者，並且提供更低廉的價格，刺激消費者前去消費，是提供合適標的物；旅遊樓鳳業者中GTO則是提供出租套房或旅館，符合該理論中一個利於犯罪的”場域”；而因政府放鬆外籍人士來臺相關政策，混雜大量來臺旅客中以合法掩護非法，目的是從事性工作的外籍性工作者，便是監控的缺乏，在諸多條件均符合下，旅遊樓鳳性產業會在臺灣各地大幅發展很合理。

## 二、犯罪腳本

旅遊樓鳳性產業經本次研究後大致能將經營模式分化出五部份，招聘、運輸、住宿、銷售、營利，以訪談需求面與供給面雙方後，表 4-4-1 及圖 4-4-1 描繪旅遊樓鳳此種跨國性產業產業鏈組成方式，以犯罪腳本的方式呈現：

表 4-4-1 犯罪流程腳本工作分配

犯罪流程	腳本角色	工作內容
招聘	GTO 掮客	從國外尋找有意願的性工作者，以朋友互相介紹、網路廣告、掮客的方式告知如何前來臺灣，支借保證金、安排臺灣住宿等方式。
運輸	性工作者 自行負擔	外籍性工作者需自行購買機票以自由行等旅遊方式前往臺灣，如需申請簽證機房或掮客會協助處理。通常合法入境，仍有極少數採取漁船偷渡。
住宿	GTO 人頭租賃日 租套房/ 旅宿業	外籍性工作者到臺灣後需要有個落腳處，休息與人頭租賃日從事性交易均可在該處，故當地 GTO 提供日租套房、月租套房、旅宿業等供其選擇。
銷售	GTO/機房	性工作者向 GTO 告知當天要上班，GTO 將事前準備性工作者三圍、照片、影片等資料以通訊軟體 LINE、WeChat 等傳送給機房(須配合機房所在國家，中國大陸限制使用多項通訊軟體)，機房以 LINE 通訊軟體通知消費者，消費者選取性工作者後以 LINE 向機房預約，機房向 GTO 敲時間後回傳消費者，消費者於指定時間到指定地點完成性交易。
獲利	水房	獲得性交易價金後，GTO 每日會向性工作者收取分成，利用水房或其他方式轉帳給機房，性工作者出境前會利用水房或其他方式將獲利匯回所在國家。



圖 4-4-1 旅遊樓鳳經營流程



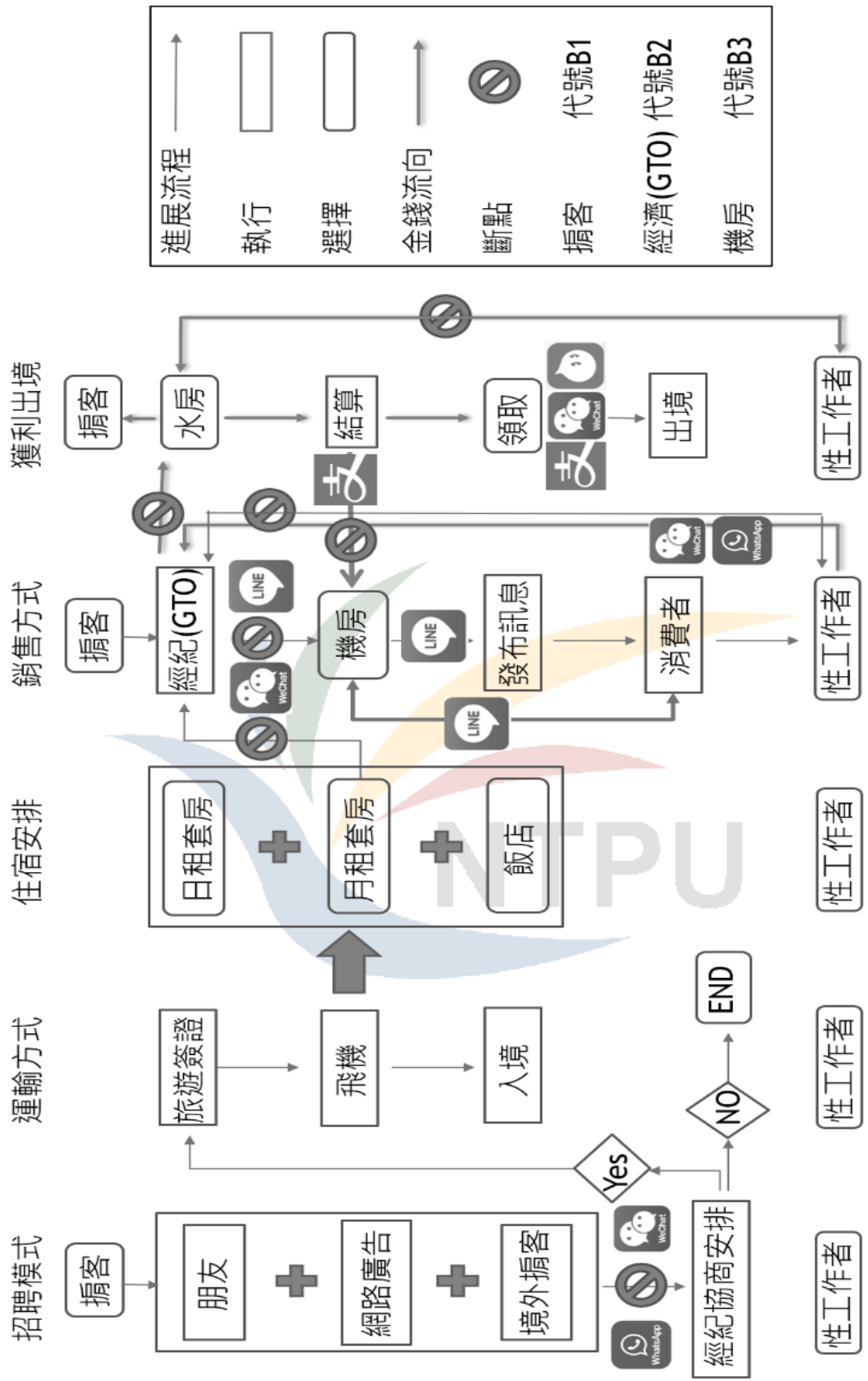

## 第五章 研究結論與建議

### 第一節 研究發現

從訪談中了解旅遊樓鳳性產業的經營方式為先在網路散佈相關訊息，由不特定消費者看見該訊息後自行加入業者(機房)LINE 群組，機房每日公佈旗下性工作者工作時間、地點、照片等資訊供消費者觀看、參考。消費者如有犯罪動機並且經濟、時間條件允許想消費，將先自行選擇符合需求的性工作者，隨後就會與機房聯絡，機房接獲訂單後轉與 GTO 聯絡，確認該名性工作者營業時段與空檔，確認後便媒合成功。於約定性交易時間前，消費者自行前往性工作者營業處進行性交易，消費者完成性交易後自行離去。性工作者會將一日多次性交易所得將其所有分成留下，經營該點位的 GTO 會於約定時間前去收取分成，性工作者將 GTO 與機房分成金額交給 GTO，機房獲利分成則由 GTO 以各種方式轉出給機房，以此為主要經營模式。

參考經濟學中行銷商品產業鏈，廠商生產商品後，商品需要有經銷商，經銷商有商品所有權需要找通路將商品曝光，代理商則負責行銷需要將商品賣出賺取傭金。代換在旅遊樓鳳性產業中可以將性看成商品，GTO 則是擔負經銷商的部分，機房則是代理商，後面兩者都是抽取傭金；過去應召站模式則以農產品銷售產業鏈做類比，將性比喻為農家生產農產品，各級盤商、行口為三七仔角色獲取最大部分利潤，機房則是農產品拍賣平臺負責媒介雙方，GTO 與馬伕相當於運銷公司負責搬運跟報行，最後成交賣給消費者，農家角色也就是性工作者遭到重重剝削所得報酬低微。以訪談業者接近該性產業經營，了解與過去性產業模式最大的不同是去除三七仔的剝削，並以將餅做大的方式，深掘性產業的市場。以更加貼近臺灣人消費方式的經營手段，並降低各項風險，讓消費者更願意嘗試消費。也是旅遊樓鳳性產業會在短時間大幅擴散到全臺灣的原因。

而此種經營模式利用科技進步，消費型態改變，逐漸將各負責工作分工專業化，增加查緝上的困難。已無法單純以陳美華(2006)列舉方式，用組織化程度與提供服務項目劃分類別，援因各部門分工後，並未有負責整體犯罪流程主導者，而是以塊狀結構組成性產業鏈。檢視各部門，機房專業且組織化，GTO 非組織化，性工作者非組織化且提供各項服務。

#### 一、邊境開放下跨國移動增加導致新興性產業旅遊樓鳳興起

在旅遊樓鳳中檢測後發現符合網路跨國犯罪，與日常活動理論大部分開始與發生為地方性質不同，但如果跨國犯罪的後果是一連串環節串連後發生，如在外籍人士所在國家招募來臺從事性工作需看當地法律有無追溯，外籍人士購買機票利用旅遊簽證購買機票來臺灣，則是以運送、隱藏其目的作考量其犯罪的合適性，人口販運問題在旅途中多次安檢及海關人員監控最後還需要海關面試，假設性工作者來臺的過程中遭受生命脅迫，在機場高度安全管制下會無法求助？

如在其國家無法求助，到臺灣也無法求助。反向推測下，則可得知這些前來從事旅遊樓鳳的外籍人士大多是自願的(在家鄉是否有家人遭到脅迫、金錢借貸等無法得知)。來臺灣整趟行程大多由其自行完成，較無他人施以強暴、脅迫等手段，或是施以毒品控制等方式，對來臺灣從事旅遊樓鳳的性工作者做人身控制強迫其從事性工作。於落腳套房處等待消費者上門進行性交易則是構成犯罪的合宜時間與空間，因此不論何種犯罪，必須要找到接觸標的物的途徑或管道，也會在其中設立許多斷點與阻絕物，以避免司法追訴，在這性產業中標的物則為性，總體來說是社會在科技及組織層面之改變對犯罪機會的影響（許春金，犯罪學第八版，P464-467）。

## 二、旅遊樓鳳產業之地下經濟大致符合自由市場經濟理論

一個經濟社會最主要就是消費者(households)與廠商(firms)這兩者決定價格，當消費者賺取薪資後需要消費，而廠商就會依照消費者的消費習慣、消費模式改變貨品組成、價格等。當一筆交易達成，將會有內部成本和外部成本。內部成本就是產品價格。外部成本是不參加此項交易的人所受到的影響。外部成本的承擔者可能會是個人或整個社會，但成本不能用貨幣衡量。如環境污染、道德觀念，整個社會將會以某種方式為此交易付帳，但不包含在交易價格內。

利用民眾日常生活習慣改變後旅遊樓鳳應運而生，與應召站模式最大的改變便是去除三七仔的分成，對有性需求的消費者立即的好處是為了獲取性，需要支出的門檻大幅降低，由一次性交易總共需約新臺幣 5600 元，降到一次性交易新臺幣 3200 元，降幅達 43%與研究中得知三七仔剝削的四成相符；經濟學人雜誌(2014/08/12, 第 49 期)提供資料顯示 2006 年與一位女性性工作者一小時單次性交價格在全球平均為 340 美元(約為新臺幣 10200)，2014 年平均費率降至 260 美元(約為新臺幣 7800)降幅約 24%，臺灣性產業單次性交價金與世界平均均為下降，但幅度為臺灣性產業降幅較大。經濟學人給出原因因為金融危機與網路，在臺灣也同樣適用。經濟學人雜誌將性交價金下降的原因歸納為，貧窮的性工作者遷移到較富裕的國家如德國，與本次研究中東南亞籍性工作者大量來臺灣相同。性工作者利用網路宣傳銷售不需成本，不必依賴妓院、皮條客或其他中介機構而遭到剝削，因此性工作者所賺的錢比利用過去其他模式多，與本次研究中發現去除三七仔剝削相同。

從訪談中知道過去也有類似旅遊樓鳳方式，外籍人士以旅遊簽證進入臺灣從事性工作方式，這種方式是從有大量需求性工作者的性產業地區開始，訪談者提供新竹榕樹下私娼寮，當地因競爭激烈從價格戰削價競爭，到爭取商品多樣化吸引消費者目光等商業手段。當地性產業因各項因素引進外籍人士來吸引消費者，如靠當地友人牽線讓歐美、澳洲、俄羅斯等金髮碧眼、身材高大的性工作者吸引消費者，或是以日本櫻花妹、韓國泡菜妹等提供該國特色性服務來吸引消費者，這些外籍性工作者使用旅遊簽證來臺灣從事性產業，可以說是旅遊樓鳳的前身。以歐美、日韓性工作者來臺從事性交易的高價位，對比本次研究旅遊樓鳳性產業

性交易價格較為低廉。

### （一）人力成本

以其它商業模式應對方式參考，最先遇到通常是價格競爭，在削價競爭的同時，首要選擇是取得更便宜的原物料。性產業也是如此，選擇引進了外國籍收費較便宜的性工作者。本次研究中機房提供報班資料中顯示，於 2017 年 9 月後旅遊樓鳳性產業就將東南亞國籍性工作者，從事性工作定位轉變為以低價促銷，拉開與其他國籍性工作者性交易價金的方式以價差來吸引消費者前去消費。

### （二）時間成本

旅遊樓鳳性產業會將性交易地點放置在大眾交通工具可以輕易到達的熱鬧地區，根據機房提供的資訊前四名性工作者提供性服務的地點中山、西門、板橋、三重均是如此，不會因為停車或交通不便影響消費意願。也能讓消費者原先就要去該地區吃飯、逛街等消費行為的前或後順道前往旅遊樓鳳消費，能增加消費者消費意願。

節省性交易消費時間也是原因，應召站性產業原先需先至汽車旅館或飯店開房間，休息最少向住宿業者購買三小時休息時間，如果馬伕送來的性工作者與原先向三七仔或機房要求的條件不同，打槍更換性工作者還需要另一組人載送，延後滿足性需求時間增加消費者不滿、降低消費者消費意願。

### （三）風險

研究中可以知曉對地下經濟性產業來說最大的風險有兩種，一是獲利、另一則是遭司法追訴。先以性產業業者來看如何規避司法追訴，從研究中得知旅遊樓鳳性產業跨國聯絡時，通訊軟體會使用到 LINE、WeChat、WhatsApp 等來做橫向聯繫。因與產業鏈中不同角色連絡時均使用不同通訊軟體，且以各軟體內數位電話聯絡增加查緝困難，如國外機房與國內 GTO 互相聯絡以 WeChat，國外機房與國內消費者以 LINE 聯絡，GTO 與性工作者聯絡則看國籍分別使用 WeChat、WhatsApp，要拼湊出完整的性交易訊息流程十分困難。且產業鏈中各角色不一定在臺灣境內，所使用通訊軟體公司存放資訊也設立在外國、申請通聯、個資曠日廢時等因素，會製造許多斷點阻止司法追訴。

訪談中性產業業者有提到，旅遊樓鳳風險是無法知曉消費者是否為釣魚的警察，又說到過去應召站模式，警察如要抓一次要抓到一對，也就是馬伕跟性工作者，才能構成刑法媒介性交易或是社會秩序維護法；訪談中提到應召站機房如被司法追訴也是跑不掉，所使用的網路電話安裝地點、申請人員均無法躲避，只能賺一天是一天，風險最低的是取得最多利潤的三七仔。

研究得知 GTO 為取信國外捐客取得加入旅遊樓鳳性產業的門票，需要在簽賭網站等境外網站先儲值一定金額，才能挑選性工作者。如同一般商業行為中租借物品押金的觀念，這也是性產業鏈使用水房地下洗錢管道，降低性工作者到臺灣無工可做的情況。機房對 GTO 則是已如約定好一周轉帳收款一次，未收到貨款則



會通報其他機房同業，共同封殺該 GTO，並會從押金中取回獲利。GTO 則是每日收取性工作者賺取的價金，如性工作者不願繼續工作捲款離開，GTO 仍需吸收損失，但國外捐客會補一名性工作者給該 GTO。將商業風險降到最低。

而對性工作者來說，在臺灣如要進入出租套房或旅館、飯店的已出租房間有法律規定，需向法院申請搜索票等，性工作者單獨居住在套房內是安全的，與過去應召站模式需要乘坐交通工具在路上會遭警察攔檢，大幅降低司法追訴風險，會遭到司法追訴只有當性交易完成後，消費者離開時開門當下風險最大。另一項則是遭到消費者白嫖、暴力對待等，旅遊樓鳳採取先收費並提供陪同洗澡等服務，讓消費者都在性工作者監控下，如遭到消費者暴力對待、搶錢或其他問題，會通報給 GTO 協助解決問題，而 GTO 都會在性工作者工作地點附近，消費者通常會怕事情鬧大會選擇付錢妥協。

旅遊樓鳳性產業如遇到司法追訴，警方查獲時只有性工作者與消費者在房間內，無法立即抓到媒介性交易的機房或 GTO，警方就無法以刑案移送，無法獲得刑事績效，只能以社會秩序維護法移送性工作者。警方則會將房東函送媒介性交易，但租用房間的大多是 GTO 所找的人頭無法證明其有牟利，遭查獲之外籍性工作者則會繳交社會秩序維護法罰金後被遣返回國。且實務上只能查扣當次性工作者獲利所得，單以性工作者身上持有金錢數額無法證明、認定遭到性剝削。在實際司法偵查上時常產生無法認定是否有媒介性交易的情況，原因是如何認定屋主是否有因為性工作者與消費者性交易後獲利分潤的事實，如要向上追查只能通知房東說明，房東出租房間只是不知情的第三者，向其租房子的是人頭追查困難，住宿業者只要證明沒有門禁或是訪客拜訪管制無媒介或從性交易中獲利，以及性工作者遭司法機關查獲後，清查出的新臺幣是否是因性工作者從事性交易獲取的酬金，如無法認定則無法查扣為犯罪所得，性工作者取得過多新臺幣如何帶返國等，造成社會秩序維護法後續處罰困難。且旅遊樓鳳以 LINE 或是微信等通訊軟體聯絡，也增加追查困難，警方向通訊軟體調閱資料曠日廢時無法及時遏止媒介性交易，且通訊軟體帳號申請容易，便成為機房大量利用的工具。在諸多司法追訴的困境下，性產業鏈的其他部門取得大量利益且風險降低，可能也是旅遊樓鳳蓬勃發展的因素。

#### （四）廣告行銷

就消費者的角度看旅遊樓鳳性產業則是感受到商品透明化，性工作者提供性服務地區、性工作者國籍、性交易價格、性工作者照片影片、性工作者能提供的服務、時間均明碼標價、據實以告符合臺灣消費者現代網路消費模式習慣。讓沒有嘗試過或較無門路的隱性消費者，也可以輕鬆從網路獲得旅遊樓鳳資訊，不需藉由他人朋友媒介或與三七仔接觸讓人知道其有性需求，以保持更高的隱密性。

旅遊樓鳳中 GTO 負責相關銷售，讓性工作者只須每日於所在套房專心從事性交易即可，不需要攬客、語言不通也沒關係、不需要把時間浪費在車程上，也不用另外準備三餐，完成性交易所需都有 GTO 準備，性工作者只要一只小行李箱即可來臺工作，且有專業化包裝、行銷等將性工作者當作商品營運。

## (五) 電子貨幣

研究旅遊樓鳳後最值得關注除此種新興型態的性產業模式外，額外更發現電子貨幣改變世界的金融體系。貨幣是人為了提高交易效率發展出的一種媒介，每個國家需要由當局政府中央銀行進行控管，如需跟他國進行交易則需參照多項因素折算出匯率，再進行貨幣交換。如果現今有一種能快速、即時、準確將等值金錢轉換各種貨幣的方式，不須經過監控，也無匯率，將會對經濟體制造成衝擊。當網路發展後，多種電子貨幣能直接代用支付金額、轉帳等替代實體貨幣，如本次研究的旅遊樓鳳，引進多國籍性產業業者於臺灣從事性交易獲利，如無法轉回該國家使用都是枉然，科技進步帶來便利，如微信能支援 9 種貨幣，在 20 幾個國家使用；支付寶也有跨境支付 36 個國家，並以人民幣收款，支付外幣方式便利旅遊民眾使用(查詢時間 2019/03/03)。

但國際貨幣組織也發現了此種第三方支付相關問題如詐騙、洗錢等逐漸氾濫，而中國人民銀行為避免第三方支付混亂的狀況持續惡化，已在 2018 年年中起進行控管。旅遊樓鳳實際操縱上在境外支付給機房與外籍性工作者部分，均利用水房小額轉帳，個人端收款如非朋友 2000 元人民幣/一筆，一天共 10 筆；朋友 10000 元人民幣/1 筆，筆數無上限，如今日性工作者賺取新臺幣 58 萬元，僅需 11 筆即可以轉帳完成(需要扣除水房手續費)，更有找人代付方式無限額方式，只需一筆即可轉換成功，手機立即查看錢是否到帳，性工作者不會因攜帶過多現金遭海關沒入，機房也能有效地躲避追查。

## (六) 小結

旅遊樓鳳大量引進外籍性工作者，提供更便宜的性讓性需求獲得滿足，無法得知會有何種影響，從研究中了解到有大量資金外流外，暫未發現其他負面影響。無法掌控地下產業在政府統計上，大部分非法經濟如毒品、性服務等因金錢流向不清及資料掌握不易，無法準確估算，形成所謂「地下經濟」(underground economy)，如能加以控制，如德國將地下經濟放到檯面上。

本次研究得知臺灣確實有誘因令外籍性工作者前來，於臺灣從事性交易一次相對其國家性交易一次的價碼高出許多，到臺灣從事性工作，選擇可以獲得較高利潤就成為誘因。也有一部分外籍人士前往澳洲，就相關資料顯示，澳洲也有相同的情況，以打工、旅遊簽證在澳洲當地從事性交易，澳洲政府對於短期打工簽證等已進行門檻限縮，相比之下臺灣政府則是以新南向政策對東南亞國家實行免簽大開方便之門。多項因素下旅遊樓鳳於臺灣遍地開花，只要是人口集中處便有此蹤跡。



## 第二節 研究建議與限制

### 一、研究建議

進行本次研究，深入了解地下性產業旅遊樓鳳後，反映出臺灣現今社會幾項問題，如：性需求缺口無合法市場供給、旅館及日租套房控管失能、外籍人士來臺限制放寬卻無配套措施、以及新臺幣以地下經濟方式大量外流等。

從性工作者總人數成長曲線能看出臺灣性需求缺口仍未填滿。而大法官釋憲後，地方民意代表不願冒大不諱，提案成立性專區或提案不通過。放任性相關產業走入地下，產生更多治安問題，考慮現實問題因各種因素，無法規劃某地區成立性專區，是否可以改變性專區定義，回顧本論文一開頭性產業所需條件，房間、性工作者、消費者、錢四種要素，讓合法旅館能讓性工作者合法在內工作即解決性專區問題，相關配套措施仍需深入研究。且能同時解決旅館空房過多，日租套房無法管理的問題。

來臺灣從事旅遊樓鳳性工作者依本研究顯示，中國大陸籍、東南亞籍佔大多數，在政府希望賺取觀光財放寬外籍旅客來臺各項條件同時，也讓外籍性工作者有機可趁。對於外國人士來臺旅遊時，海關入境檢查相對簡易，自由行隻身或是兩三人結伴到臺灣，只有攜帶簡易行李並不會有可疑物品，但性工作者犯罪工具是身體，海關人員無法檢查有無異狀、無法分辨每位來臺的外籍人士是否要從事非法行為，且臺灣沒有與他國有司法互助，能知曉該名外籍性工作者是否在其他國家有相關刑案紀錄時，主觀上就不會懷疑該性工作者，進而讓其入境。當犯罪尚未實施時也無法進行司法追訴。建議政府相關部門為能對來臺旅客每日住宿飯店做實名登錄加強控管，能追查該旅館是否有配合外籍性工作者進行性交易，而來臺前均無向住宿旅宿業者訂房者，則需登錄在臺居住地點方便追查，以此降低外籍性工作者來臺後便不知去向。

而新臺幣因各項因素流出臺灣，管控相關問題仍需政府努力，其他國家也有類似問題，電子貨幣無國境相關問題也困擾世界各國，在便利同時仍未找出有效控管方式，非單一國家能解決。

對此種狀況提出些許建議，分別以管制面與實際面來考量：

#### (一) 管制面

目前臺灣對於性產業控管仍是處於過去傳統模式，對於開立實體店面如養身館、小吃店等進行臨檢等行政干預手段，令其經營不善倒閉。但如台北市中山區由於此相關產業過多，當地警力無法負荷行政干預手段只能流於形式。且科技進步後業者不須買通警方，只需於街道、巷口處加裝監視器即可爭取足夠時間將證據湮滅，令警方無功而返。警方只能改採取便衣入內蒐證，需取得相關證據後才能裡應外合將店家取締，風險高且實施困難。

而對於大法官釋憲後娼嫖皆罰，對於應召業者以馬伕載送性工作者至旅館取締方式，則需同時查獲馬伕與性工作者，才能以刑法相關法條移送。且須證明與

消費者有進行性交易，故現行警方也需便衣至旅館開房後向應召業者要求交易，但大台北地區交通便利，大眾運輸方便，時常發現性工作者自行坐捷運或搭乘計程車前來，無法證明有媒介情況，增加查緝難度時常無功而返。

對於本次研究旅遊樓鳳則更困難，研究中了解到性工作者若無消費者上門消費時，警方無法證明性工作者於飯店或套房中居住是為從事性交易。一般行政手段如警方大力宣傳的「清樓專案」對旅遊樓鳳效果有限，該專案如遇民眾不願意開門便無強制力；如民眾開門警方自認有異狀便恣意逕行入內搜索，以無犯罪何須怕警察檢查等言語，若檢查無果便利用民眾對法律認知不足，宣稱無從事搜索行為，如有發現不法便再要求民眾簽屬自願同意搜索，遊走在違反法律邊緣。而旅遊樓鳳模式警方一般行政檢查(無搜索票)，只需不開門即可。且隱身在住商混合大樓中，隔間成大量套房增加警方查緝困難。如以便衣方式預約進入查緝，最多也只能查緝到一名性工作者，無法循線查獲上游，也就是 GTO 或機房等。

截至 2019 年 7 月 31 日臺灣警方仍未查緝到完整旅遊樓鳳性產業鏈，只查獲些許 GTO 旗下的性工作者，機房仍未有起訴紀錄。臺灣警方對於查緝旅遊樓鳳性產業有許多困境有待突破，如調閱機房所使用通訊軟體資料能簡化，增加跨國合作等。

## (二) 實際面

進行本次研究了解各項性產業發展後，發現可以結合網路、旅宿業、醫院等成立一套合法性交易的模式。因公娼主管機關為當地縣市政府警察局，性工作者性病防治則為縣市政府衛生局。此次構想是如有意願從事性工作的從業者，先至醫院進行一般健康檢查-抽血檢驗等，檢查後便有掛號紀錄、批價號碼，以此號碼能至政府成立設置的合法性交易網站上登錄帳號，並選擇願意披露的資訊如身材、提供的服務等，能有效避免個資外洩。

消費者如需性服務則至該網站上登錄，選擇屬意的性工作者後，點選政府檢測合格旅館及需要何種性服務。消費者需要先儲值金錢，將價金放置在網站中，如同購物網站，確定交易後會先行扣款，將款項寄放於性交易網站。網站會自動通知性工作者有工作，並發送特定 QR 碼供此次交易使用。性工作者到達指定旅館後，因網站已訂好房間只須出示 QR 碼掃描後取得房卡或密碼，便可以自行進入房間。消費者也會取得一組 QR 碼，掃描後取得房間房卡或密碼即可進入房間，當至房間後雙方確定願意進行性交易，互相掃取對方的 QR 碼網站便可知道此次交易進行中，交易結束後點選確認完成，便可將預先寄存在網站上的價金，轉進性工作者網路帳戶內，確認後雙方離去。

消費者、性工作者均能至網站上登錄是否滿意等客評，供其他消費者、性工作者參考，政府也能從網站中收取稅金。司法單位也可以清楚分辨除此之外均為違法性交易，使用原本即有提供休息、住宿的旅宿業，也不會因成立性專區造成民眾反彈抗爭。

此方式有數樣好處，羅列如下：

1. 保密性:消費者與性工作者均不會個人資訊外洩，旅宿業只會知道消費者資料。性工作者因需身體健康檢查才能接案，一定時間後便取消其交易資格，需重新健康檢查，政府如需要追查性工作者則能調閱醫院資料確認，避免性工作者個人資訊外洩保障其人格權。至旅館交易時也只需掃 QR 碼便能取得房卡或房間密碼進入房間，無人旅館亦可做到並不會被旅宿業者得知資料。
2. 便利性:除審核性工作者是否健康需一段時間外，其餘項目均可以在網站上完成，加上使用智慧型手機掃描 QR 碼等行動支付已普遍在先進國家流行。
3. 安全性:因交易雙方資料於網站中均有，性工作者如遭暴力手段對待不需依靠地下團體保護，消費者如發現有性傳染病後政府能有效地追查。且交易過程中價金以存放網站，現場交易時並不會出現金錢，也就不會發生消費者偷取性工作者辛苦所得，以及性工作者乾洗消費者問題。

當然此種辦法只是研究者因研究各國性產業營業模式後總結出的模式，希望能協助需要此份工作者的弱勢及幫助政府有效控管性產業，仍有許多缺陷與考慮不周部分，需要實際執行後才能逐一改進、修正。

## 二、研究限制

對於本次研究進行中，遇到相關限制及困難如下：

### (一) 理論面

因性交易相關研究具有高度複雜性，檢視國外對於性產業研究，多數研究討論人口販運、性剝削以及女性主義批評等，對性產業研究發展走向較少。如行銷性工作者抽取多少佣金不算剝削，只能參考其他商品行銷、廣告費用。國內則是大法官釋憲後，對於合法性專區討論亦不多。相關釋例或資料蒐集不易，分散於日常社會新聞報導中，因此在本次研究對於資料蒐集或有不足之處。另因研究者學術及能力有限，就訪談從業人員及機房報班資料蒐集部分難免缺漏情形，國外揸客部分即是如此。

### (二) 方法面

因性產業是一種地下產業不會有官方數字，且大臺北地區實際從事旅遊樓鳳的性工作者母群人數總計有多少，無法實際推估出真實數字只能推測。研究中因缺乏實際母群人數，探討母群中只能以研究中各機房每日性工作者報班人數推估，以機房每日報班性工作者的人數制做量化圖表做參考。本研究中訪談部分，研究者以工作關係互相介紹而來，以立意抽樣做訪談，向從事性產業從業者告知本次研究為學術用途，身分予以保密，藉由深入訪談來探討旅遊樓鳳發展原因，因訪

談數量有限，至所得結果推論所具權威性尚不足。加上研究者身分，受訪者雖願意受訪，但所提供之資料較為簡略或深入度不足，導致研究所得出的資料可能對性產業鏈中的某部分仍有缺漏，無法完全還原。

### （三）其他方面

因研究者工作關係，對於性產業切入面會較有偏頗，有相當主觀意識且因認識過多性產業鏈及消費者，會對於性交易為犯罪情形認知與無接觸、無相關認識的一般人不同，可能會影響研究效度。其次是研究者學識不足、見解淺薄，在理論適用即推論上時顯力有未逮，無法將研究中所獲得資料深入了解並融合呈現，只能粗淺還原研究主體。

### 三、未來研究方向建議

當其中一個經營方式在新時代逐漸式微並不意味著整個產業會滅亡，它只反映了舊有的經濟模式需要被淘汰。這個新的模式「旅遊樓鳳」，此種新興型態的性產業，利用網路資訊取得容易、快速選擇的方式，排除性產業中剝削最大的中介商，傳播性交易消息給更多的潛在消費者，以此大利其市。讓性產業鏈中組成賺得比過去模式還要多，得以蓬勃發展。

未來研究者可針對外籍性工作者為何要前來臺灣進行深度訪談，了解是否在語言不通的狀況下仍願意到臺灣從事性工作，對犯罪歷程進行分析。或是進行旅館業者分析，外籍旅客於旅館內與不特定訪客進行性交易氾濫情形，是否能管控等。

未經許可的性產業在我國仍然是違反法律的地下產業，法律會與時俱進，同樣犯罪也是並且走在法律前面。與其想辦法封鎖這個問題，防堵性產業攤在陽光下，根本無助於現狀。被躲避的話題”性交易”，只會越來越多，越來越稀鬆平常，直到有一天性產業不再是違法。



# 參考文獻

## 一、中文部分

- 衛生監 & 管司。(2001)。第十三屆世界艾滋病大會情況介紹。《中國國境衛生檢疫雜誌》(1)。57-62。
- 王書奴。(2006)。《娼妓史》。新北市：代表作國際圖書。
- 公民會議。(2008)。《性交易應不應該被處罰》。
- 謝康。(1972)。《賣淫制度與臺灣娼妓問題》。新北市：大風出版社。
- 朱元鴻。(1998)。娼妓研究的另類提問。《臺灣社會研究季刊》，30，1-34。
- 沈美真。(1990)。《臺灣被害娼妓與娼妓政策》(Vol. 4)。臺北市：前衛出版社。
- 沈中華 & 黃臺心。(2007)。《經濟學》。臺北市：新陸書局。
- 李憲人。(2009)。《日本風俗營業等規制手法之研究》。
- 趙冬兒。(2012)。孟加拉被摧殘的青春。《跨世紀：時文博覽》(7)，40-41。
- 許春金。(1996)。《犯罪學》。臺北市：三民書局股份有限公司。
- 許巧慧。(2015)。《從性專區爭議看基隆「鐵路街」慾望地景》。(碩士)，華梵大學，新北市。
- 陳尚懋。(2006)。《泰國性產業的政治經濟分析》。Paper presented at the 2006年臺灣的東南亞區域研究年度研討會。
- 陳美華。(2006)。公開的勞務，私人的性與身體：在性工作中協商性與工作的女人。《臺灣社會學》，11，1-55。
- 陳美華。(2011)。層層剝削？互利共生？：兩岸性交易網絡中的交織政治。《臺灣社會學刊》，48，1-49。
- 高淑清。(2008)。《質性研究的18堂課：首航初探之旅》。臺北市：麗文文化事業股份有限公司。
- 雅蘭。(2012)。《從壓抑到氾濫：中國性趨勢解密》。新北市：心鼓手。
- 夏鑄九。(2002)。《我國性產業與性交易政策之研究》。(146)。
- 劉文雄。(2014)。《性交易專區行業涵蓋範圍及主管機關之探討》。(碩士)，中央警察大學，桃園縣。

## 二、外文部分

- Agustín, L. M. (2007). *Sex at the margins: Migration, labour markets and the rescue industry*: Zed books, 41(3), 785-787.
- Blanchet, T. (1997). Femmes, prostitution et sida au Bangladesh. *Journal des anthropologues*, 68(1), 143-153.
- Boels, D. (2016). *The Informal Economy: Seasonal Work, Street Selling and Sex Work*: Springer, 165-199.
- Bien-Aime, T. (2017). Why We Must Oppose The Full Decriminalization of



- Prostitution. *Dignity: A Journal on Sexual Exploitation and Violence*, 2(3), 10.
- Coy, M., & Coy, M. (2008). Young Women, Local Authority Care and Selling Sex: Findings from Research. *The British journal of social work*, 38(7), 1408-1424. doi:10.1093/bjsw/bcm049
- Chimienti, M. (2010). Selling sex in order to migrate: the end of the migratory dream? *Journal of ethnic and migration studies*, 36(1), 27-45.
- Česnulytė, E. (2015). 'I Do Not Work: I Do Commercial Sex Work'. Ambiguities in the Discourse and Practice of Selling Sex in Mombasa, Kenya. *Development and Change*, 46(5), 1159-1178. doi:10.1111/dech.12192
- Creswell, J. W., & Poth, C. N. (2017). *Qualitative inquiry and research design: Choosing among five approaches*. California: Sage publications.
- Dodsworth, J. (2014). Sexual Exploitation, Selling and Swapping Sex: Victimhood and Agency. *Child abuse review*, 23(3), 185-199. doi:10.1002/car.2282
- Gaucher, M. (2016). Selling Sex: Experience, Advocacy, and Research on Sex Work *Canadian journal of political science*, 49(03), 1-2. doi:10.1017/S0008423916000627
- Kane, E. (1983). *Doing your own research: Basic descriptive research in the social sciences and humanities*: Marion Boyars.
- McCarthy, E. J.(1975). *Basic Marketing: A Managerial Approach. fifth edition*, Richard D. Irwin Inc, p.37.
- Raymond, J. G. (2004). Prostitution on demand: Legalizing the buyers as sexual consumers. *Violence against women*, 10(10), 1156-1186.
- Stewart, D. W., & Kamins, M. A. (1993). *Secondary research: Information sources and methods* (Vol. 4). California: Sage
- Schullz, D. E., Tannenbaum, S. I., & Lauterborn, R. F. (1993). *Integrated Marketing Communications*. NTC Business Books, a division of NTC Publishing Group.
- Sanders, T. (2008). Selling sex in the shadow economy. *International Journal of Social Economics*, 35(10), 704-716.
- Savona, E. U., Giommoni, L., & Mancuso, M. (2013). *Human trafficking for sexual exploitation in Italy*. In *Cognition and Crime* (pp. 164-187). Routledge.
- ラムザイヤーマ & 曾野裕夫。(1993)。芸娼妓契約-性産業における「信じられるコミットメント (credible commitments)」。北大法学論集，44(3)，206-160。
- 人見佐知子。(2008)。開港場・神戸と明治初年の売春統制策。海港都市研究，3，89-99。
- 中里見博。(2011)。性風俗営業の人権侵害性—「性交類似行為」をさせる営業等の違法性に関する諸判決，福島大学行政社会学会，第23巻第3号。
- 鹿野由行。(2015)。男娼のセクシュアリティの再考察: 近代大阪における男娼像の形成とコミュニティの変遷。待兼山論叢。日本学篇，49，

37-55。

張曉旻。(2010)。殖民地台灣における強制性病検診治療制の確立過程。日本台湾学会報，(12)，101-124。

眞杉侑里。(2009)。「人身売買排除」方針に見る近代公娼制度の様相。立命館大学人文科学研究所紀要，93，237-268。

藤野豊。(2014)。戦後日本の公娼制度廃止における警察の認識: 内務省警保局保安係「公娼制度廃止関係起案綴」の分析。人文社会科学研究所年報(12)，41-57。

### 三、網路資源

【朱家安不要偷懶了】性工作議題的哲學概論：賣淫的倫理學探究 | Readmoo 閱讀最前線 (2014)。取自

[https://news.readmoo.com/2014/11/11/kris\\_4/](https://news.readmoo.com/2014/11/11/kris_4/)(於 2018 年一月下載)

【性工作是工作】24 歲幼師投身援交：幼兒教育比性工作販賣更多感情 - The News Lens 關鍵評論網 (2017)。取自

<https://hk.thenewslens.com/article/59703>(於 2018 年一月下載)

【國際為什麼】南韓賣淫市場年產值破千億 (動畫) | 即時新聞 | 20170411 | 蘋果日報 (2017)。取自

<http://www.appledaily.com.tw/realtimenews/article/international/20170411/1095256/>(於 2018 年一月下載)

【獨家】裝嫖客抓賣淫 便衣警竟遭三七仔痛毆 | 即時新聞 | 20170309 | 蘋果日報 (2017)。取自

[http://m.appledaily.com.tw/realtimenews/article/new/20170309/1072150/?utm\\_source=Line&utm\\_medium=MWeb\\_Share&utm\\_campaign=http%3A%2F%2Fwww.appledaily.com.tw%2Frealtimenews%2Farticle%2Fnew%2F20170309%2F1072150%2F](http://m.appledaily.com.tw/realtimenews/article/new/20170309/1072150/?utm_source=Line&utm_medium=MWeb_Share&utm_campaign=http%3A%2F%2Fwww.appledaily.com.tw%2Frealtimenews%2Farticle%2Fnew%2F20170309%2F1072150%2F)(於 2018 年一月下載)

【獨家動畫】裝嫖客抓賣淫 便衣警竟遭三七仔痛毆 | 蘋果動新聞 | Apple Daily (2017)。取自

<http://www.appledaily.com.tw/actionnews/appledaily/5/20170309/1072150/>(於 2018 年一月下載)

【選妃片】越南靚妹旅遊賣身 業者推看圖翻牌子 | 蘋果日報 (2017)。取自

<https://tw.news.appledaily.com/local/realtime/20171126/1248265/>

(於 2018 年一月下載)

《封面故事》大陸直擊台灣男人蜂擁荒淫島 (2014)。取自

<http://www.nextmag.com.tw/realtimenews/news/3324005>(於 2018 年一月下載)

《酒店小姐生涯》理容院的文化 @ 夜晚的生活家 | 酒店小姐秘辛 :: 隨意窩 Xuite 日誌 (2012)。取自

<http://blog.xuite.net/jiudian/jiudian/64180992-%E3%80%8A%E9%85%92%E5%BA%97%E5%B0%8F%E5%A7%90%E7%94%9F%E6%B6%AF%E3%80%8B%E7%90%86%E5%AE%B9%E9%99%A2%E7%9A%84%E6%96%87%E5%8C%96>(於 2018 年一月下載)

《酒店經紀黑白看》韓國首爾紅燈區 @ 酒店小姐的故事~經紀生涯 :: 痞客邦 PIXNET :: (2011)。取自

- <http://kikistar00.pixnet.net/blog/post/34205087-%E3%80%8A%E9%85%92%E5%BA%97%E7%B6%93%E7%B4%80%E9%BB%91%E7%99%BD%E7%9C%8B%E3%80%8B%E9%9F%93%E5%9C%8B%E9%A6%96%E7%88%BE%E7%B4%85%E7%87%88%E5%8D%80>(於 2018 年一月下載)
- 「娼妓合法化」不是答案——澳洲維多利亞州的經驗 | 性文化資料庫 | 香港性文化學會 (2009)。取自  
<https://blog.scs.org.hk/2017/06/26/%E3%80%8C%E5%A8%BC%E5%A6%93%E5%90%88%E6%B3%95%E5%8C%96%E3%80%8D%E4%B8%8D%E6%98%AF%E7%AD%94%E6%A1%88-%E6%BE%B3%E6%B4%B2%E7%B6%AD%E5%A4%9A%E5%88%A9%E4%BA%9E%E5%B7%9E%E7%9A%84%E7%B6%93/>(於 2018 年一月下載)
- 「離開妓院，我們就沒有家了」孟加拉性工作者的真實人生 | 女人迷 Womany (2014)。取自 <https://womany.net/read/article/5406>(於 2018 年一月下載)
- 「雞王」經營跨國賣淫集團 版圖橫跨歐亞兩大洲 - 社會 - 自由時報電子報 (2016)。取自  
<http://news.ltn.com.tw/news/society/breakingnews/1883212>(於 2018 年一月下載)
- 「出賣鮑鮑又如何」E 奶女模 T 妹爆女星曾是酒店妹 大尺度示範擠奶! | 中天快點 TV (2017)。取自  
<http://gotv.ctitv.com.tw/2017/01/341719.htm>(於 2018 年一月下載)
- (短訊) 日本與南韓的性產業 · Global Voices 繁體中文 (2007)。取自  
<https://zht.globalvoices.org/2007/04/04/372/>
- [新聞] 取代陳太太 台北新賣淫帝國崛起 - 看板 sex - 批踢踢實業坊 (2014)。取自 <https://www.ptt.cc/bbs/sex/M.1418319378.A.04E.html>(於 2018 年一月下載)
- 1 分鐘看性產業的另一面：性工作者不需要被解救-泰國 | 性工作者 | 人口販賣 | 賦權-風傳媒-王穎芝 (2015)。取自  
<http://www.storm.mg/lifestyle/49444>(於 2018 年一月下載)
- 10 個世界著名的性旅遊目的地 - 壹讀 (2016)。取自  
<https://read01.com/R7KQQE.html#.WsmEsYhuY2w>(於 2018 年一月下載)
- 2300 元可玩泰國妹 警當場見嫖客性交易 ing | 情慾犯罪 | 社會 | 聯合新聞網 (2017)。取自  
<https://www.facebook.com/udnsocialnews/posts/616126381929788/>(於 2018 年一月下載)
- 3 分钟快速了解 ... 世界各国【性交易】?! Penang Voice 檳城之声 ♡... - Penang Voice 檳城之声 (2014)。取自  
<https://www.facebook.com/penangvoice/videos/812405915437665>(於 2018 年一月下載)
- kusan29: 「性交易罰？」11 月公民會議【聯合報】記者何定照 08.09.05(2012)。取自 <http://kusan29.blogspot.tw/2012/03/11080905.html>(於 2018 年一月下載)
- Re: [心得] 德國妓院初體驗 - 看板 sex - 批踢踢實業坊 (2015)。取自  
<https://www.ptt.cc/bbs/sex/M.1486111143.A.C27.html>(於 2018 年一月下載)

- Re: [新聞] 媒介5少女賣淫51次 上工前噁男先「試做 - 看板 Gossiping - 批踢踢實業坊 (2017)。取自  
<https://www.ptt.cc/bbs/Gossiping/M.1487763337.A.9B8.html>(於2018年一月下載)
- Welcome to Paradise(2013).取自  
<https://s.telegraph.co.uk/graphics/projects/welcome-to-paradise/>(於2018年一月下載)
- Why the price of commercial sex is falling - The Economist explains 。  
一窺日本性产业：“卖淫非法”形同虚设|日本风俗店|日本性产业|日本卖淫\_新浪新闻 (2013)。取自  
<http://news.sina.com.cn/w/gc/2013-07-15/1659165.shtml>(於2018年一月下載)
- 一樓一鳳！ 西門町旅館5層藏5泰籍應召女 | TVBS 新聞網 (2017)。取自  
<http://news.tvbs.com.tw/local/744238>(於2018年一月下載)
- 大奶強國妹來台淘精 用LINE攬客賴到警察 | 台灣蘋果日報 - YouTube(2017)。  
取自 <https://www.youtube.com/watch?v=mk0oR39naQk>(於2018年一月下載)
- 不到台幣四百塊！網友分享「遠征希臘紅燈區」吃金絲貓經驗談 鄉民：洽談機票中 - 夯話題 - 卡提諾論壇 - 希臘，雅典，金絲貓 (2016)。取自  
<https://ck101.com/thread-3447782-1-1.html>(於2018年一月下載)
- 中天新聞 52 家族 - 怎麼會去做這種交易呢... (#梅麗)... (2017)。取自  
<https://www.facebook.com/52news/videos/741841109315150/>(於2018年一月下載)
- 中華民國內政部移民署全球資訊網 — 設籍於哪些城市的大陸地區人民可來臺自由行？應該如何申請？可委託親友代辦嗎？(2018)。取自  
<https://www.immigration.gov.tw/ct.asp?xItem=1149824&ctNode=32630&mp=1>(於2018年一月下載)
- 丹麥「性愛救護車」\_讓性工作者安心辦事 | DQ 地球圖輯隊 帶你看透全世界 。  
公民會議達共識 性交易應合法化 | 苦勞網 (2008)。取自  
<http://www.cooloud.org.tw/node/30591>(於2018年一月下載)
- 引進金絲貓、最強妹... 「老爹」賣淫集團 15 人被訴 - 社會 - 自由時報電子報 (2017)。取自  
<http://news.ltn.com.tw/news/society/breakingnews/2035937>(於2018年一月下載)
- 支持性交易全面除罪化 國際特赦組織遭批-國際特赦組織 AI | 性工作除罪化 | 性工作者 | 性交易 | 性工作者人權 | 婦女團體-風傳媒-蕭喬云 (2015)。取自  
<http://www.storm.mg/article/62308>(於2018年一月下載)
- 日本—當今世界最大的色情出口國 @ 心情 :: 隨意窩 Xuite 日誌 (2009)。取自  
[http://blog.xuite.net/x\\_3kkk/midori/26139474-+%E6%97%A5%E6%9C%AC%E2%80%94%E7%95%B6%E4%BB%8A%E4%B8%96%E7%95%8C%E6%9C%80%E5%A4%A7%E7%9A%84%E8%89%B2%E6%83%85%E5%87%BA%E5%8F%A3%E5%9C%8B](http://blog.xuite.net/x_3kkk/midori/26139474-+%E6%97%A5%E6%9C%AC%E2%80%94%E7%95%B6%E4%BB%8A%E4%B8%96%E7%95%8C%E6%9C%80%E5%A4%A7%E7%9A%84%E8%89%B2%E6%83%85%E5%87%BA%E5%8F%A3%E5%9C%8B)(於2018年一月下載)
- 日本少女性產業的背後 - 中時電子報 (2015)。取自



- <http://hottopic.chinatimes.com/20150520001967-260802>(於 2018 年一月下載)
- 日本性交易成合法產業 《風俗業產業法》 @ 大清王朝 :: 隨意窩 Xuite 日誌 (2007)。取自  
<http://blog.xuite.net/daqing5000/wretch/183192347-%E6%97%A5%E6%9C%AC%E6%80%A7%E4%BA%A4%E6%98%93%E6%88%90%E5%90%88%E6%B3%95%E7%94%A2%E6%A5%AD+%E3%80%8A%E9%A2%A8%E4%BF%97%E6%A5%AD%E7%94%A2%E6%A5%AD%E6%B3%95%E3%80%8B>(於 2018 年一月下載)
- 日本風俗業原來是這麼一回事?! - 每日頭條 (2016)。取自  
<https://kknews.cc/zh-tw/news/e3ymjr.html>(於 2018 年一月下載)
- 日本經濟學家裝成皮條客 揭秘紅燈區內幕 - 心靜自然涼 - udn 部落格(2009)。取自 <http://blog.udn.com/kalaok/2969556>
- 日媒諷韓性買賣特別法 10 年不見效 是色情產業大國 - 每日頭條 (2014)。取自 <https://kknews.cc/zh-tw/world/k3o6e3r.html>(於 2018 年一月下載)
- 世界上最早的公廁和妓院廣告? 土耳其以弗所古城亮了 - 壹讀。(2017)。取自 <https://read01.com/zh-tw/84kkRP.html#.XVvhFeMzaUk> (於 2018 年一月下載)
- 北台最大應召站案 祖師爺「老爹」、徒弟「紀姐」等被訴 - 中時電子報(2017)。取自  
<http://www.chinatimes.com/realtimenews/20170414002569-260402>
- 叩客賣淫 4 年海撈 5000 萬 - 中時電子報 (2017)。取自  
<http://www.chinatimes.com/newspapers/20170411000448-260106>(於 2018 年一月下載)
- 台灣公私娼今昔 @ 草滴里 :: 痞客邦 :: (2018)。取自  
<http://cott6226.pixnet.net/blog/post/339408008-%E5%8F%B0%E7%81%A3%E5%85%AC%E7%A7%81%E5%A8%BC%E4%BB%8A%E6%98%94>(於 2018 年一月下載)
- 台灣低薪有多嚴重 這份統計告訴你 (2017)。取自  
<https://tw.news.yahoo.com/%E5%8F%B0%E7%81%A3%E4%BD%8E%E8%96%AA%E6%9C%89%E5%A4%9A%E5%9A%B4%E9%87%8D-%E9%80%99%E4%BB%BD%E7%B5%B1%E8%A8%88%E5%91%8A%E8%A8%B4%E4%BD%A0-011519348.html>(於 2018 年一月下載)
- 记者来鸿：德国成了“欧洲妓院”？ - BBC 中文网 (2014)。取自  
[http://www.bbc.com/zhongwen/simp/fooc/2014/02/140225\\_fooc\\_germany\\_mega-brothels.shtml](http://www.bbc.com/zhongwen/simp/fooc/2014/02/140225_fooc_germany_mega-brothels.shtml)(於 2018 年一月下載)
- 各國妓女真實生活及現狀 - 壹讀 (2015)。取自  
<https://read01.com/oLPD8D.html>(於 2018 年一月下載)
- 各國娼妓管理政策之比較 (1997)。取自  
<http://taiwan.yam.org.tw/womenweb/papers/0011.htm>
- 在日本，賣淫嫖娼犯不犯法？ - 壹讀 (2016)。取自  
<https://read01.com/8oj380.html>(於 2018 年一月下載)
- 如何在新宿歌舞伎町安全地度過刺激的夜生活 | 日本訊息 (2016)。取自  
<http://jpninfo.com/tw/6762>(於 2018 年一月下載)



- 欢迎来到“天堂”——合法化外衣下的德国性产业——十五言（2014）。取自  
<https://www.15yan.com/story/5TH7EhoBFzC/>
- 色情現象與問題的社會建構：以台北市為例 - The News Lens 關鍵評論網(2017)。  
取自 <https://www.thenewslens.com/article/68112>(於 2018 年一月下載)
- 妓女也是有行規的！看看各國妓女的奇怪規定-趣聞-指尖日報（2014）。取自  
<https://www.fingerdaily.com/thread-58699-1-1.html>(於 2018 年一月下載)
- 我開妓院的心得 at Hsiao Collection (2009)。取自  
<http://www.hsiao.com/blog/?p=351>(於 2018 年一月下載)
- 把賣淫定為犯罪的日本，為何到處都是紅燈區？ - GOOREAD (2017)。取自  
<http://www.gooread.com/article/20120592073/>(於 2018 年一月下載)
- 走一圈台式八大行業：你不知道的風月場所潛規則及興衰史 | 端傳媒 Initium Media (2017)。取自  
<https://theinitium.com/article/20170316-city-travel-taipei-sex-industry/>(於 2018 年一月下載)
- 來台 12 天接客 75 次 E 奶泰籍飢渴女：每天愛愛很舒服 | ETtoday 社會 | ETtoday 新聞雲 (2018)。取自  
<https://www.ettoday.net/news/20180516/1170866.htm>(於 2018 年一月下載)
- 兩岸合作破獲賣淫集團 7 台幹押回 - 中時電子報 (2013)。取自  
<http://www.chinatimes.com/newspapers/20131128001002-260302>(於 2018 年一月下載)
- 性交易公民會議@圖博館 | PChome 個人新聞台 (2008)。取自  
<http://mypaper.pchome.com.tw/souj/post/1310166737>(於 2018 年一月下載)
- 性別人權協會：新聞 (2009)。取自  
[http://gsrat.net/news/newsclipDetail.php?ncdata\\_id=5298](http://gsrat.net/news/newsclipDetail.php?ncdata_id=5298)(於 2018 年一月下載)
- 性產業的數據，我看過了，你呢？ - 壹讀 (2016)。取自  
<https://read01.com/xgzAP3.html>(於 2018 年一月下載)
- 性產業專題二：為什麼反對性交易合法化 反性剝削聯盟的主張 | 台灣新社會智庫全球資訊網 (2011)。取自  
<http://www.taiwansig.tw/index.php/%E6%94%BF%E7%AD%96%E5%A0%B1%E5%91%8A/%E7%A4%BE%E6%9C%83%E5%AE%89%E5%85%A8/3293-%E6%80%A7%E7%94%A2%E6%A5%AD%E5%B0%88%E9%A1%8C%E4%BA%8C%EF%BC%9A%E7%82%BA%E4%BB%80%E9%BA%BC%E5%8F%8D%E5%B0%8D%E6%80%A7%E4%BA%A4%E6%98%93%E5%90%88%E6%B3%95%E5%8C%96%20%E5%8F%8D%E6%80%A7%E5%89%9D%E5%89%8A%E8%81%AF%E7%9B%9F%E7%9A%84%E4%B8%BB%E5%BC%B5>(於 2018 年一月下載)
- 性產業專題三：性交易政策的正義與民主課題 | 台灣新社會智庫全球資訊網 (2011)。取自  
<http://www.taiwansig.tw/index.php/%E6%94%BF%E7%AD%96%E5%A0%B1%E5%91%8A/%E7%A4%BE%E6%9C%83%E5%AE%89%E5%85%A8/3296-%E6%80%A7%E7%94%A2%E6%A5%AD%E5%B0%88%E9%A1%8C%E4%B8%89%EF%BC%9A%E6%80%A7%E4>

- BA%A4%E6%98%93%E6%94%BF%E7%AD%96%E7%9A%84%E6%AD%A3%E7%BE%A9%E8%88%87%E6%B0%91%E4%B8%BB%E8%AA%B2%E9%A1%8C(於 2018 年一月下載)
- 南勢角藏春色 東南亞「個工」進駐 - 社會 - 自由時報電子報 (2016)。取自 <http://news.ltn.com.tw/news/society/paper/1004895>(於 2018 年一月下載)
- 政見 | 成人性交易合法化，柯 P 先當領頭羊 | (2016)。取自 <https://www.facebook.com/notes/%E6%97%A5%E6%97%A5%E6%98%A5%E9%97%9C%E6%87%B7%E4%BA%92%E5%8A%A9%E5%8D%94%E6%9C%83%E8%A8%AD%E7%BD%AE%E5%90%88%E6%B3%95%E6%80%A7%E4%BA%A4%E6%98%93%E5%8D%80%E5%9F%9F%E5%8F%B0%E5%8C%97%E5%B8%82%E5%85%88%E7%95%B6%E9%A0%98%E9%A0%AD%E7%BE%8A%E6%9F%AF%E5%B8%82%E9%95%B7%E6%8B%BC%E9%81%B8%E8%88%89%E6%9B%B4%E8%A6%81%E6%8B%BC%E8%90%BD%E5%AF%A6%E5%90%88%E6%B3%95%E6%80%A7%E4%BA%A4%E6%98%93/993096590736453/>(於 2018 年一月下載)
- 政府桃色新難題！性專區合法 5 年 娼妓字句血淚怨無保障 | 社會 | 三立新聞網 SETN.COM (2016)。取自 <http://www.setn.com/News.aspx?NewsID=151087>(於 2018 年一月下載)
- 風俗業新型態 光天化日性交易警察不能抓？ - 中時電子報 (2016)。取自 <http://hottopic.chinatimes.com/20160810004286-260804>(於 2018 年一月下載)
- 首部洗錢防制報告出爐 賴揆盼過亞太第 3 輪評鑑 - Yahoo 奇摩新聞 (2018)。取自 <https://tw.news.yahoo.com/%E9%A6%96%E9%83%A8%E6%B4%97%E9%8C%A2%E9%98%B2%E5%88%B6%E5%A0%B1%E5%91%8A%E5%87%BA%E7%88%90-%E8%B3%B4%E6%8F%86%E7%9B%BC%E9%81%8E%E4%BA%9E%E5%A4%AA%E7%AC%AC3%E8%BC%AA%E8%A9%95%E9%91%91-042050346.html>(於 2018 年一月下載)
- 哪些國家性交易合法？(2015)。取自 <http://redianhot.blogspot.tw/2015/12/blog-post.html>(於 2018 年一月下載)
- 泰女 LINE 貼性感照攬嫖客 警嘆：修圖修很大 | 情慾犯罪 | 社會 | 聯合新聞網 (2017)。取自 <https://video.udn.com/news/717188>(於 2018 年一月下載)
- 假名模自抬身價 「麗渥」賣淫集團月賺 600... - 鏡週刊 (2017)。取自 <https://www.mirrormedia.mg/story/20170309soc004>(於 2018 年一月下載)
- 國際特赦組織支持除罪化：看看荷蘭，性工作合法化後的十五年…… | VidaOrange (2015)。取自 <https://buzzorange.com/vidaorange/2015/08/25/sex-work-legal/>(於 2018 年一月下載)
- 從下向上的性觀念翻轉途徑：《賣淫的倫理學探究》 | 苦勞網 (2009)。取自 <http://www.cooloud.org.tw/node/46051>
- 從開放管理到漸進式消滅—簡評荷蘭性產業專區政策 - 十一月 11, 2015 - 荷事生非 Oranje Express (2015)。取自 <https://www.oranjeexpress.com/2015/11/11/%E5%BE%9E%E9%96%8B%E6%94%BE%E7%AE%A1%E7%90%86%E5%88%B0%E6%BC%B8%E9%80%B2%E5%BC%8F%E6%>

- B6%88%E6%BB%85%E7%B0%A1%E8%A9%95%E8%8D%B7%E8%98%AD%E6%80%A7%E7%94%A2%E6%A5%AD%E5%B0%88%E5%8D%80%E6%94%BF%E7%AD%96/(於 2018 年一月下載)
- 現代性奴隸縮影：歐洲的性販運與性樂園 | 女人迷 Womany (2016)。取自 <http://womany.net/read/article/10639>(於 2018 年一月下載)
- 聊聊日本風俗業 @ 比柏士 - 東京記事、日本旅遊、日本生活 :: 痞客邦 PIXNET :: (2013)。取自 <http://beavers.pixnet.net/blog/post/53907552-%E8%81%8A%E8%81%8A%E6%97%A5%E6%9C%AC%E9%A2%A8%E4%BF%97%E6%A5%AD>(於 2018 年一月下載)
- 處女拍賣 嫖客競標 - 中時電子報 (2013)。取自 <http://www.chinatimes.com/newspapers/20130929001019-260603>(於 2018 年一月下載)
- 設性專區？ 六都首長沒人挺 - 中時電子報 (2015)。取自 <http://www.chinatimes.com/newspapers/20150118000308-260102>(於 2018 年一月下載)
- 陸女來台賣淫 自拍宣傳片搶客 - 中天快點 TV (2017)。取自 <http://gotv.ctitv.com.tw/2017/03/425364.htm>(於 2018 年一月下載)
- 陸籍大奶妹假自由真賣淫 豬隊友攬客 LINE 到警 | 社會 | ETtoday 東森新聞雲 (2017)。取自 <http://www.ettoday.net/news/20170321/889245.htm>(於 2018 年一月下載)
- 揭秘日本風俗街：讓每個男人盡興絕不是一句空話 - 壹讀 (2016)。取自 <https://read01.com/jzj2KB.html>(於 2018 年一月下載)
- 愛粉味！台男一年 233 萬人消費八大行業 47 萬人有嫖妓 | ETNEWS 生活 | ETNEWS 新聞雲 (2014)。取自 <http://www.ettoday.net/news/20141226/443658.htm?t=%E6%84%9B%E7%B2%89%E5%91%B3%EF%BC%81%E5%8F%B0%E7%94%B7%E4%B8%80%E5%B9%B4233%E8%90%AC%E4%BA%BA%E6%B6%88%E8%B2%BB%E5%85%AB%E5%A4%A7%E8%A1%8C%E6%A5%AD%E3%80%8047%E8%90%AC%E4%BA%BA%E6%9C%89%E5%AB%96%E5%A6%93>(於 2018 年一月下載)
- 新加坡合法紅燈區仔細介紹與牙龍秘密大公開-Geylang Secrets | OHWO 新聞 (2015)。取自 <http://www.ohwoneews.com/67975/>
- 瑞士設立免下車性交易專區-地球圖輯隊 帶你看透全世界 (2013)。取自 <https://dq.yam.com/post.php?id=1054>(於 2018 年一月下載)
- 經濟學家報導| 妓女收費性價格在全球範圍內下降 | 錢 (2014)。取自 <http://time.com/money/3103806/sex-prices-prostitutes-cheap/>(於 2018 年一月下載)
- 號稱擁有「史上最強妹」 跨海應召站 2 主嫌押回台 | NOWnews 今日新聞 (2016)。取自 <https://www.nownews.com/news/20160311/2024974>(於 2018 年一月下載)
- 實拍首爾紅燈區，讓你了解韓國妓女百態 | the ABCs of Entertainment | 大娛樂家 - fanpiece (2015)。取自 <http://ent.fanpiece.com/theABCsofEntertainment/%E5%AF%A6%E6%8B%>

8D%E9%A6%96%E7%88%BE%E7%B4%85%E7%87%88%E5%8D%80-%E8%AE%93%E4%BD  
%A0%E4%BA%86%E8%A7%A3%E9%9F%93%E5%9C%8B%E5%A6%93%E5%A5%B3%E7%99  
%BE%E6%85%8B-c1184134.html(於 2018 年一月下載)

德国成了「欧洲大妓院」(上) - 卖淫合法 收入可观 | 德国之声 来自德国 介绍德国 | DW | 25.08.2013 (2013)。取自  
<http://www.dw.com/zh/%E5%BE%B7%E5%9B%BD%E6%88%90%E4%BA%86%E6%AC%A7%E6%B4%B2%E5%A4%A7%E5%A6%93%E9%99%A2%E4%B8%8A-%E5%8D%96%E6%B7%AB%E5%90%88%E6%B3%95-%E6%94%B6%E5%85%A5%E5%8F%AF%E8%A7%82/a-17043514?&zhongwen=simp>(於 2018 年一月下載)

德国成了「欧洲大妓院」(下) - 乐坏某些人 苦了从业者 | 德国之声 来自德国 介绍德国 | DW | 25.08.2013。

德国性工作现状 | 非常德国之五花八门 | DW | 02.06.2015 (2015)。取自  
<http://www.dw.com/zh/%E5%BE%B7%E5%9B%BD%E6%80%A7%E5%B7%A5%E4%BD%9C%E8%80%85%E7%8E%B0%E7%8A%B6/a-18492706?&zhongwen=simp>(於 2018 年一月下載)

德國另一面——歐洲大妓院 - 壹讀 (2016)。取自  
<https://read01.com/zh-tw/j5Jy58.html#.WhKMb0qWa8A>

賣淫的倫理學探究 @ 大飛燕草的閱讀生活 Delphilium Library :: 隨意窩 Xuite 日誌 (2010)。取自  
<http://blog.xuite.net/rerun.rerun/delphilium/120618090-%E8%B3%A3%E6%B7%AB%E7%9A%84%E5%80%AB%E7%90%86%E5%AD%B8%E6%8E%A2%E7%A9%B6>(於 2018 年一月下載)

賣淫集團轉型 賺更大 設淫窟租房·不再賺肉金 | 中國報 China Press(2017)。取自  
<http://www.chinapress.com.my/20170710/%E8%B3%A3%E6%B7%AB%E9%9B%86%E5%9C%98%E8%BD%89%E5%9E%8B-%E8%B3%BA%E6%9B%B4%E5%A4%A7-%E8%A8%AD%E6%B7%AB%E7%AA%9F%E7%A7%9F%E6%88%BF%EF%BC%8E%E4%B8%8D%E5%86%8D%E8%B3%BA%E8%82%89%E9%87%91/>(於 2018 年一月下載)

機房淚控遭虐 賣淫大亨曝光 - 東網即時 (2014)。取自  
[http://hk.on.cc/tw/bkn/cnt/news/20141212/bkntw-20141212000928991-1212\\_04011\\_001.html](http://hk.on.cc/tw/bkn/cnt/news/20141212/bkntw-20141212000928991-1212_04011_001.html)(於 2018 年一月下載)

購買鹿兒島賣淫史 (2015)。取自  
<https://web.archive.org/web/20150218045626/http://www.ops.dti.ne.jp/~heiwa/peace/report/re086.html>(於 2018 年一月下載)

韓國的紅燈區—彌阿里(미아리 텍사스촌) @ ♡ 太咪瘋韓國 ♡ :: 痞客邦 PIXNET :: (2012)。取自  
<http://tammytwkr.pixnet.net/blog/post/152114684-%E9%9F%93%E5%9C%8B%E7%9A%84%E7%B4%85%E7%87%88%E5%8D%80%E2%94%80%E5%BD%8C%E9%98%BF%E9%87%8C%28%EB%AF%B8%EC%95%84%EB%A6%AC-%ED%85%8D%EC%82%AC%EC%8A%A4%EC%B4%8C%29>(於 2018 年一月下載)

藏基隆套房啪啪啪 2 薄紗泰妹見警秒下跪求放人! | ETtoday 社會 | ETtoday 新聞雲 (2018)。取自  
<https://www.ettoday.net/news/20180509/1166076.htm>(於 2018 年一月下載)

顛覆傳統嫖妓印象 英女性買春次數超越男性 | ETNEWS 新奇 | ETNEWS 新聞雲 (2015)。取自

<http://www.ettoday.net/news/20151009/577221.htm?t=%E9%A1%9B%E8%A6%86%E5%82%B3%E7%B5%B1%E5%AB%96%E5%A6%93%E5%8D%B0%E8%B1%A1%E3%80%80%E8%8B%B1%E5%A5%B3%E6%80%A7%E8%B2%B7%E6%98%A5%E6%AC%A1%E6%95%B8%E8%B6%85%E8%B6%8A%E7%94%B7%E6%80%A7%E3%80%80>(於 2018 年一月下載)

蘋果動未條 - 價格分別為 9000 元和 9500 元，但她實拿 3000 元及 3500 元，這根本是血汗勞工 ... (2018)。取自

<https://www.facebook.com/appledaily.animation/videos/809007222631801/>(於 2018 年一月下載)

警破獲血汗應召站 賣淫集團抽成近半 - 鏡週刊 (2016)。取自

<https://www.mirrormedia.mg/story/20161005soc002>(於 2018 年一月下載)

警破雙北最大應召站 紅牌「廣西謝金燕」赫然在列 | 社會 | 三立新聞網 SETN.COM (2016)。取自

<http://www.setn.com/News.aspx?NewsID=150450>(於 2018 年一月下載)

驚嘆！來自日本性產業的世界旅者！(2013)。取自

<http://www.frontier.org.tw/bongchhi/archives/23054> (於 2018 年一月下載)





## 附錄一 訪談同意書

學校系所：國立台北大學犯罪學研究所

指導教授：

研究生：張榮哲（聯絡電話 2671-1254、email:oldcatke@hotmail.com）

論文研究主題：大臺北地區旅遊樓鳳新興性產業分析

您好

我是張榮哲，現為國立台北大學犯罪學研究所碩士班學生，並由黃蘭嫻教授指導進行碩士論文研究。我的論文欲探討大臺北地區旅遊樓鳳新興性產業分析，並以質性訪談的方式進行研究。

一個國家的經濟強弱，從八大行業最看得出來。分析性產業營業方式與區域文化和客人消費水準，來反應低薪時代性產業變遷狀況。並且從訪談了解無被害人犯罪是否真的沒有被害人，或是政府訂定的法規才讓性產業變成被害人，值得深入探討。因此有需要有實際體驗過性產業的對象，幫助我們了解這些經驗對社會的影響，做為未來論文之參考。

本研究期待透過深度訪談，以協助研究者了解受訪者的經驗與感受，所以訪談次數大約需要 1-2 次，每次訪談 1-1.5 個小時，訪談過程，因基於對於原始資料的保留並避免內容失真，將採用錄音筆予以記錄，錄音檔由研究者本人嚴密保管，並會在研究結束後將錄音檔永久刪除。錄音檔經過謄打、分析後之研究結果將以學位論文或期刊論文的方式發表，以增進我們對此領域的知識。

本研究受訪者為自願參加，研究過程中受訪者的參與與意願將受到完全的尊重，訪談過程中若受訪者有任何不舒服的感受皆可表達，若有一些問題不需回答可以不用回答，如有需要也可隨時中止訪談或中止錄音。所有訪談內容都是保密的。研究成果會對於受訪者的個人資料以保密的方式處理，即不會出現足以辨識受訪者是誰的資訊，以維護受訪者的權益。研究進行期間，受訪者仍然可以隨時選擇停止參與，且在事後有權撤回同意，不需要任何理由。若受訪者隨時有任何疑慮，均可隨時詢問研究人員。

若您同意受邀成為本研究受訪者，請您在底下親自簽名以表示研究人員已確實說明了上述研究倫理原則，並回答您的一切疑問。再次感謝您的參與！

受訪者：

研究者：

中華民國            年            月            日

（同意書一式兩份，由受訪者和研究者各持一份）



## 附錄二 訪談大綱

受訪者代號：                      訪員：                      訪談日期：  
時間：                      地點：

- 一、是否了解本次訪談內容？
- 二、哪裡人？在哪裡工作？
- 三、對性產業的認知？有幾種類型？
- 四、如何看待性的消費（單純買賣還是有其他關係）？身邊的朋友有去消費的多不多？對於（自己）去性產業消費有何想法？
- 五、為什麼會想或不想去？（假如沒去過的問：想去見識看看嗎？）有去過嗎？去過幾次？大約多久去一次？過程是怎樣？去哪裡？有什麼不一樣？
- 六、怎麼知道消息？第一次去的感想與時間？有沒有人跟你一起去？其他的經驗？
- 七、如何挑選你偏好的類型？什麼樣的小姐對你來說有吸引力？有固定對象嗎？
- 八、哪一種類型比較有吸引力？會考量國籍（本國、大陸、東南亞、外籍）與價錢嗎？提示價錢、次數與時間是否有吸引力？
- 九、如何接觸到管道？平均多久去一次？消費的地點？消費的型態？過去現在有何不同？大致上是如何轉變？整個消費的流程為何？從過去到現在消費的方式有何不同？（例如：過去是去護膚店比較多？現在還有嗎？什麼時候開始用網路？）對新型態的消費經驗？主要消費的考量？消費地點？
- 十、去的頻率與收入有沒有關係？什麼樣的情況會想要再去？提示如果很有錢的話會不會想再去（假設是富二代）？賺比較少錢時會不會去？你覺得這個產業跟景氣有沒有關係？為什麼？
- 十一、你覺得此新興性產業是從何處發展？發展態勢如何？
- 十二、此新興型態的性產業發展的因素原因為何？
- 十三、薪水與
- 十四、就你的瞭解，去性產業會不會被警察抓？有可能違法嗎？知不知道大法官釋字 666 號（會簡單說本來不罰嫖客，103 年後有罰）？
- 十五、會被警察抓還會不會想去？想去的原因？會不會怕得病？防護措施會不會做？怕為什麼還想去？
- 十六、？
- 十七、你覺得這個產業有沒有需要？為什麼？
- 十八、你覺得這種產業有沒有受害者？
- 十九、是否仍有其他意見需要補充？

受訪者個人資料：

出生年： 民國 年

出生地：

婚姻狀況：

子女數：

教育程度：

受訪時職業：

是否同意我們再次訪談您？

希望我們以什麼方式聯絡您，再次訪談？ 電話：



## 著作權聲明

論文題目：大臺北地區旅遊樓鳳新興性產業分析

論文頁數：105 頁

系所組別：犯罪學研究所

研究生：張榮哲

指導教授：黃蘭嫻

畢業年月：108 年 7 月

本論文著作權為張榮哲所有，並受中華民國著作權法保護。

